

**Друштво са ограниченом одговорношћу за управљање туристичким простором  
„Парк Палић“ Палић  
Кањишки пут 17а, Палић**

Број: 587/2017  
Дана: 13.06.2017.

**КОНКУРСНА ДОКУМЕНТАЦИЈА  
ЗА ЈАВНУ НАБАВКУ РАДОВА У ОТВОРЕНОМ ПОСТУПКУ :  
ИЗГРАДЊА ТУРИСТИЧКЕ ИНФРАСТРУКТУРЕ НА ПАЛИЋУ-  
УРЕЂЕЊЕ И УРБАНО ОПРЕМАЊЕ ВЕЛИКОГ ПАРКА НА ПАЛИЋУ**

**БР. ЈН/Р/5/2017**

ПАЛИЋ јун 2017.

**КОНКУРСНА ДОКУМЕНТАЦИЈА САДРЖИ:**

<i>Поглавље</i>	<i>Назив поглавља</i>	<i>Страна</i>
1.	Општи подаци о јавној набавци	3
2.	Подаци о предмету јавне набавке	3
3.	Услови за учешће у поступку јавне набавке из чл. 75. и 76. Закона и упутство како се доказује испуњеност тих услова	3
4.	Упутство понуђачима како да сачине понуду	8
5.	Обрасци	18

## **1. ОПШТИ ПОДАТЦИ О НАБАВЦИ**

### **Назив, адреса и интернет страница наручиоца:**

Друштво са ограниченом одговорношћу за управљање туристичким простором „Парк Палић“ Палић, Кањишки пут 17а, [www.park-palic.rs](http://www.park-palic.rs)

За предметну јавну набавку се спроводи **отворени поступак**.

**Предмет јавне набавке** је набавка радова.

Поступак се спроводи ради закључења уговора о јавној набавци.

Контакт телефон: 024-602-780 Лица за контакт: Лазар Мародић, дипл.правник и Драгослав Андрић, дипл.инж.грађ.

## **2. ПОДАТЦИ О ПРЕДМЕТУ ЈАВНЕ НАБАВКЕ**

**Предмет јавне набавке** су радови на уређењу и урбаном опремању Великог парка на Палићу.

**Назив и ознака из општег речника набавке:** Грађевински радови - 45000000.

## **3. УСЛОВИ ЗА УЧЕШЋЕ У ПОСТУПКУ ЈАВНЕ НАБАВКЕ ИЗ ЧЛ. 75. И 76. ЗАКОНА И УПУТСТВО КАКО СЕ ДОКАЗУЈЕ ИСПУЊЕНОСТ ТИХ УСЛОВА**

Понуда треба да садржи све доказе (прилоге) и обрасце дефинисане конкурсном документацијом.

Право учешћа имају сва заинтересована лица, која испуњавају обавезне услове за учешће у поступку јавне набавке, у складу са чланом 75. Закона о јавним набавкама, као и додатне услове одређене овом Конкурсном документацијом у складу са чланом 76. Закона о јавним набавкама. Испуњеност услова понуђач доказује достављањем доказа уз понуду из члана 77. Закона о јавним набавкама, који могу бити у неоввереним фотокопијама и у свему у складу са конкурсном документацијом.

### **3.1. ОБАВЕЗНИ И ДОДАТНИ УСЛОВИ ЗА УЧЕШЋЕ У ПОСТУПКУ**

Право на учешће у поступку јавне набавке има понуђач ако:

1) је регистрован код надлежног органа, односно уписан у одговарајући регистар;

2) он и његов законски заступник није осуђиван за неко од кривичних дела као члан организоване криминалне групе, да није осуђиван за кривична дела против привреде, кривична дела против животне средине, кривично дело примања или давања мита, кривично дело преваре;

3) је измирио доспеле порезе, доприносе и друге јавне дажбине у складу са прописима Републике Србије или стране државе када има седиште на њеној територији;

4) располаже неопходним финансијским капацитетом и то:

4.1. да је у претходне 3 обрачунске године (2014, 2015, 2016) остварио укупан пословни приход у минималном износу од 60.000.000,00 динара,

4.2 да у последњих 12 месеци, који претходе месецу у коме је објављен позив за подношење понуда, није био у блокади и није имао дане великвидности.

4.3 да је понуђач према оцени бонитета у претходне три обрачунске године, према подацима из АПР-а, остварио **"СКОРИНГ ББ"** - веома добар бонитет.

5) располаже неопходним пословним капацитетом и то:

5.1. да поседује систем квалитета ИСО 9001, ИСО 14001 и ОХСАС 18001 за делокруг извођења грађевинских радова.

5.2. - да је понуђач изводио исте или сличне грађевинске радове (попловање клинкер или полуфабрикованим бетонским плочама) у вредности од минимум 30.000.000,00 динара у последњих 5 година пре отварања понуда.

- да је понуђач извршио минимално 9000м<sup>2</sup> изграђеног застора од клинкер плоча или од префабрикованих бетонских плоча и 4.000 м<sup>1</sup> изведених радова на постављању бетонских ивичњака

б) располаже довољним кадровским капацитетом и то да има најмање 50 радника у радном односу, од тога:

- 1 дипломирани инжењер грађевинске струке са важећом лиценцом 410 или 411
- 1 дипломирани инжењер грађевинске струке са важећом лиценцом 412 или 415 или 418
- 1 дипломирани инжењер саобраћајне струке са важећом лиценцом 470
- 1 дипломирани инжењер геодетске струке са важећом лиценцом 471
- 1 лице овлашћено за примену мера безбедности и здравља на раду
- 3 грађевинска техничара

7) располаже довољним техничким капацитетом и то:

- 1 кипер камион носивости до 3,5 т
- 5 кипер камиона минималне носивости 10 т
- 1 камион путар
- 1 цистерна за воду
- 4 камиона миксера за бетон
- 1 пумпа за бетон минималног дохвата 25 м

- 2 багера
- 3 комбиноване машине
- 2 утоваривача
- 1 грејдер
- 1 машина за сечење асфалта или бетона
- 2 компресора
- 4 ваљака
- 3 вибро плоче
- 2 дизел агрегата за струју капацитета мин 100 kw
- 1 тотална станица за геодетска снимања

8) је обишао предметну локацију и објекат на којем се изводе радови:

- пре састављања коначне понуде, сваки понуђач је у обавези да обиђе локацију и објекат на којем се изводе радови заједно са наручиоцем у циљу сачињавања понуде која ће у потпуности одговарати потребама наручиоца. Датум и време обиласка предметне локације и објекта биће дефинисан на основу договора између сваког понуђача и наручиоца. Лица задужена за контакт у вези обиласка локације и објекта од стране наручиоца су лица за контакт наведена у овој конкурсној документацији.

Уколико понуђач подноси понуду са подизвођачем подизвођач мора да испуњава обавезне услове од тачке 1) до 3).

Уколико понуду подноси група понуђача, сваки понуђач из групе понуђача, мора да испуни обавезне услове од тачке 1) до 3), а додатне услове тачке 4), 5), 6), 7) и 8) испуњавају заједно.

### 3.2. ДОКАЗИВАЊЕ ИСПУЊЕНОСТИ УСЛОВА

Испуњеност обавезних услова понуђач доказује достављањем следећих доказа уз понуду :

1) Извода из Агенције за привредне регистре, односно извод из регистра надлежног органа.

**Овај доказ понуђач доставља и за подизвођаче, односно достављају сви чланови групе понуђача.**

2) Извода из казнене евиденције, односно уверења надлежног суда и надлежне полицијске управе Министарства унутрашњих послова да оно и његов законски заступник није осуђиван за неко од кривичних дела као члан организоване криминалне групе, да није осуђиван за неко од кривичних дела против привреде, кривична дела против заштите животне средине, кривично дело примања или давања мита, кривично дело преваре, који не сме бити старији од 2 месеца рачунајући од дана отварања понуда.

**Овај доказ понуђач доставља и за подизвођаче, односно достављају сви чланови групе понуђача.**

3) Потврда - Пореске управе Министарства финансија и привреде Републике Србије и Потврда јединице локалне самоуправе – Управе јавних прихода о измиреним порезима и другим јавним дажбинама или Потврда да се понуђач налази у поступку

приватизације, која не сме бити старија од 2 месеца рачунајући од дана отварања понуда.

**Овај доказ, понуђач доставља и за подизвођаче, односно достављају сви чланови групе понуђача.**

Испуњеност **додатних услова**, тачке 4), 5), 6), 7) и 8), понуђач доказује достављањем следећих доказа уз понуду :

4) 4.1. **Извештај о бонитету - образац БОН-ЈН** који издаје Агенција за привредне регистре, који мора да садржи: статусне податке понуђача, сажети биланс стања и биланс успеха за претходне три обрачунске године (2014, 2015 и 2016), показатељ за оцену бонитета за претходне три обрачунске године.

Уколико у обрасцу БОН-ЈН нису доступни подаци за 2016. годину, потребно је доставити биланс стања и биланс успеха за 2016. годину.

Привредни субјект који, у складу са Законом о рачуноводству, води пословне књиге по систему простог књиговодства, доставља:

- биланс успеха, порески биланс и пореску пријаву за утврђивање пореза на доходак грађана на приход од самосталних делатности, издат од стране надлежног пореског органа на чијој територији је регистровао обављање делатности за претходне три године, (2014, 2015. и 2016. годину) и

- потврду пословне банке о оставерном укупном промету на пословном – текућем рачуну за претходне три обрачунске године.

4.2. Да понуђач у последњих годину дана, почев од месеца који предходи месецу у коме је објављен позив за подношрње понуда није био у блокади доказује се подношењем **Потврде Народне банке Србије, Одељење за принудну наплату, Крагујевац "о броју дана неликвидности"**.

4.3. Бонитет понуђача у предходне три обрачунске године, оцењен са најмање **"СКОРИНГ ББ"** - веома добар бонитет, доказује се подношењем **Извештаја о СКОРИНГ-у за период 2014., 2015. и 2016. годину**, издат од Агенције за привредне регистре - АПР.

**Ове доказе треба самостално да испуни понуђач у случају ако понуду подноси самостално или са подизвођачима, односно ове доказе треба да испуни група понуђача кумулативно, осим задати услов да понуђач није био у блокади последњих 12 месеци који претходе месецу у коме је објављен позив, који испуњава сваки члан групе понуђача посебно.**

5) 5.1. Фотокопија важећих тражених сертификата

5.2.) Фотокопија уговора са припадајућим евентуалним анексима, фотокопија прве стране окончане ситуације (страна на којој се види рекапитулација свих радова) и потврда инвеститора односно наручиоца радова (правно лице) печатирана печатом инвеститора-наручиоца радова и потписана од стране одговорног лица инвеститора-наручиоца радова, којом се потврђује да су радови изведени у складу са уговором за изведене радове.

**Ове доказе треба самостално да испуни понуђач у случају ако понуду подноси самостално или са подизвођачима, односно ове доказе треба да испуни група понуђача кумулативно, осим задати услов да понуђач није био у блокади последњих 12 месеци који претходе месецу у коме је објављен позив, који испуњава сваки члан групе понуђача посебно.**

б) Као доказ броја радника који су у радном односу код понуђача, понуђач доставља обавештење о поднетој појединачној пореској пријави ППП-ПД за месец који претходи месецу у коме је објављен позив за подношење понуда, као и извод из ППП-ПД. За лице за примену мера безбедности и здравља на раду доставља се фотокопија М обрасца и фотокопија уверења о оспособљености за обављање послова безбедности и здравља на раду. За грађевинске техничаре достављају се фотокопије М образаца и фотокопије дипломе. За инжењере са лиценцама достављају се фотокопије М образаца, копије тражених личних лиценци са потврдом Инжењерске коморе Србије да су наведени носиоци лиценци чије се лиценце подносе чланови Инжењерске коморе Србије и да им одлуком Суда части издата лиценца није одузета, уз изјаву понуђача о одговорним извођачима, који ће решењем бити именовани за извођење радова у предметној јавној набавци.

**Ове доказе треба самостално да испуни понуђач у случају ако понуду подноси самостално или са подизвођачима, односно ове доказе треба да испуни група понуђача кумулативно.**

7) Фотокопија пописне листе на дан 31.12.2016. године, или друге доказе да је понуђач власник основних средстава тражених у оквиру техничког капацитета, или други доказ да понуђач има на располагању тражени технички капацитет (уговор о закупу, рачун, купопродајни уговор и др.); очитане податке са чипа – важећих саобраћајних дозвола за возила, односно ако саобраћајне дозволе нису издате на име понуђача као власника возила, поред очитаних података са чипа важеће саобраћајне дозволе доставити и доказ о правном основу коришћења возила (уговор о купопродаји, или уговор о закупу, или уговор о лизингу или уговор о коришћењу возила и сл.). Уколико је возило узето у закуп од лица које није власник, потребно је доставити и сагласност власника за давање возила на располагање трећем лицу (нпр. сагласност лизинг куће уколико је возило узето у закуп од лица које је корисник лизинга).

**Овај доказ треба самостално да испуни понуђач у случају ако понуду подноси самостално или са подизвођачима, односно овај доказ треба да испуни група понуђача кумулативно.**

8) да је обишао предметну локацију и објекат на којем се изводе радови:

- Потврда о извршеном обиласку локације (Образац 6.). Након извршеног обиласка локације и објекта на којем се изводе радови, понуђач ће добити Потврду о извршеном обиласку локације (Образац 6.) коју је у обавези да достави уз понуду.

**Уколико понуђач уз понуду не достави уредно попуњену Потврду о извршеном обиласку локације (Образац 6.) његова понуда ће се сматрати неприхватљивом.**

### **3.3. НАЧИН ДОСТАВЉАЊА ДОКАЗА**

Докази о испуњености услова могу се достављати у невереним копијама, а наручилац може пре доношења одлуке о додели уговора, захтевати од понуђача, чија је понуда на основу извештаја комисије за јавну набавку оцењена као најповољнија, да достави на увид оригинал или оверену копију свих или појединих доказа.

Ако понуђач у остављеном, примереном року који не може бити краћи од пет дана, не достави на увид оригинал или оверену копију тражених доказа, Наручилац ће његову понуду одбити као неприхватљиву.

Понуђач није дужан да доставља доказе који су јавно доступни на интернет страницама надлежних органа, и то следеће доказе:

- извод из Агенције за привредне регистре који је доступан на интернет страници Агенције за привредне регистре.

**Лице уписано у регистар понуђача у складу са чланом 78. Закона о јавним набавкама није дужно да приликом подношења понуде доказује испуњеност обавезних услова. Понуђач, који је регистрован при регистру понуђача који води Агенција за привредне регистре, има обавезу да у својој понуди јасно наведе да се налази у регистру понуђача (у слободној форми на меморандуму), уколико на тај начин жели да докаже испуњеност услова из чл. 75. став 1. тачка 1. до 4. Закона о јавним набавкама.**

## **4. УПУТСТВО ПОНУЂАЧИМА КАКО ДА САЧИНЕ ПОНУДУ**

### **4.1. ПОДАЦИ О ЈЕЗИКУ НА КОМЕ ПОНУДА МОРА БИТИ САСТАВЉЕНА**

Понуда и докази који се подносе уз понуду морају бити састављени на српском језику.

Поступак се води на српском језику.

### **4.2. ПОДАЦИ О ОБАВЕЗНОЈ САДРЖИНИ ПОНУДЕ**

Обавезну садржину понуде чине:

1. Докази (прилози) за испуњавање обавезних и додатних услова за учешће у поступку јавне набавке, дефинисани у Поглављу 3. конкурсне документације;
2. ОБРАЗАЦ 1 Образац за оцену испуњености услова понуђача и члана групе понуђача;
3. ОБРАЗАЦ 1а Образац за оцену испуњености услова подизвођача;
4. ОБРАЗАЦ 2 Општи подаци о понуђачу;
5. ОБРАЗАЦ 3 Изјава понуђача да не наступа са подизвођачима;
6. ОБРАЗАЦ 3а Изјава о подизвођачима ако се ангажују;
7. ОБРАЗАЦ 4 Општи подаци о подизвођачу;
8. ОБРАЗАЦ 5 Општи подаци о члану групе понуђача;
9. ОБРАЗАЦ 6 Потврда да је понуђач обишао предметну локацију;
10. ОБРАЗАЦ 7 Изјава понуђача о одговорним извођачима;
11. ОБРАЗАЦ 8 Изјава о испуњавању неопходних законских услова и независној понуди;
12. ОБРАЗАЦ 9 Образац понуде;
13. ОБРАЗАЦ 10 Образац структуре цене, са упутством како да се попуни;
14. ОБРАЗАЦ 11 Трошкови припреме понуде;
15. ОБРАЗАЦ 12 Образац модела уговора;
16. ОБРАЗАЦ 13 Предмер радова;
17. Банкарска гаранција за озбиљност понуде
18. Оригинал обавезујуће писмо банке о намерама за издавање гаранције за повраћај авансног плаћања;
19. Оригинал обавезујуће писмо банке о намерама за издавање гаранције за добро извршење посла;
20. Оригинал обавезујуће писмо банке о намерама за издавање гаранције за отклањање грешака у гарантном року;



#### **4.3. ПОСЕБНИ ЗАХТЕВИ У ПОГЛЕДУ НАЧИНА САЧИЊАВАЊА ПОНУДЕ, ПОПУЊАВАЊА ОБРАЗАЦА**

Од понуђача се очекује да је упознат са законима, прописима, стандардима и техничким условима који важе у Републици Србији.

Од понуђача се очекује да проучи конкурсну документацију, укључујући све прилоге, инструкције, форме, услове уговора и спецификације.

Понуда мора бити јасна, недвосмислена, читко попуњена, оверена печатом и потписана од стране одговорног лица понуђача.

Понуђачи дају понуду према предмеру и предрачуно у прилогу конкурсне документације.

Понуда мора да садржи све доказе и обрасце тражене конкурсном документацијом. Докази могу бити у неовереним фотокопијама (осим када се конкурсном документацијом изричито траже оригинали).

Наручилац задржава право провере достављених доказа од стране понуђача. Уколико се том приликом установи да копија траженог доказа не одговара у потпуности оригиналу тог доказа, понуда ће се одбити као неприхватљива.

Понуђач је дужан да, на начин дефинисан конкурсном документацијом, попуни, овери печатом и потпише све обрасце из конкурсне документације.

Обрасце Понуђач мора попунити читко, односно дужан је уписати податке, у за њих предвиђена празна поља или заокружити већ дате елементе у обрасцима, тако да обрасци буду у потпуности попуњени, а садржај јасан и недвосмислен.

На сваком обрасцу конкурсне документације је наведено ко је дужан да образац овери печатом и потпише и то:

- уколико понуду подноси понуђач који наступа самостално, сваки образац мора бити оверен и потписан од стране овлашћеног лица понуђача;
- уколико понуду подноси понуђач који наступа са подизвођачем, сваки образац мора бити оверен и потписан од стране овлашћеног лица понуђача.

Уколико понуду подноси група понуђача, сваки образац мора бити оверен и потписан од стране овлашћеног члана групе понуђача - представника групе понуђача.

Овлашћено лице понуђача који наступа самостално или са подизвођачима, односно овлашћено лице групе понуђача, је дужно да попуни модел уговора, овери печатом и потпише, чиме потврђује да прихвата све елементе уговора.

Одређене обрасце је потребно копирати у потребном броју примерака и то:

- уколико понуду подноси понуђач који наступа са подизвођачем - Образац 1а и Образац 4 копирати у потребном броју примерака

- уколико понуду подноси група понуђача - Образац за оцену испуњености услова понуђача и члана групе понуђача (Образац 1), Општи подаци о члану групе понуђача (Образац 5), копирати у потребном броју примерака.

Обрасце који су у конкретном случају непримењиви (нпр. у случају да понуђач наступа самостално- Образац 1а, Образац 3а, Образац 4, Образац 5, итд), понуђач није у обавези да потпише и овери.

Понуда се мора налазити у затвореној коверти - или кутији са назнаком "ПОНУДА ЗА ЈАВНУ НАБАВКУ ЈН/Р/5/2017 – НЕ ОТВАРАТИ". Понуђач је дужан да на полеђини коверте односно кутије назначи назив, адресу, телефон и контакт особу.

#### **4.4. ПОНУДА СА ВАРИЈАНТАМА**

Понуда са варијантама је забрањена.

#### **4.5. САМОСТАЛНО ПОДНОШЕЊЕ ПОНУДЕ**

Понуђач који је самостално поднео понуду не може истовремено да учествује у заједничкој понуди или као подизвођач, нити да учествује у више заједничких понуда. Учешће у више од једне понуде, резултираће одбијањем тих понуда, као забрањених.

#### **4.6. УЧЕШЋЕ ПОДИЗВОЂАЧА**

Понуду може поднети понуђач који наступа са подизвођачима.

Понуђач је дужан да у понуди наведе да ли ће извршење набавке делимично поверити подизвођачу и да наведе његов назив.

Уколико ангажује подизвођача, понуђач је дужан да наведе у својој понуди проценат укупне вредности набавке који ће поверити подизвођачу, а који не може бити већи од 50%, као и део предмета набавке који ће извршити преко подизвођача. Сва доспела потраживања Наручилац ће преносити искључиво понуђачу.

Понуђач је дужан да за сваког подизвођача достави доказе о испуњености услова из члана 75. став 1. тач. 1) до 4) Закона о јавним набавкама.

#### **4.7. ЗАЈЕДНИЧКА ПОНУДА**

Понуду може поднети група понуђача као заједничку понуду.

Сваки члан из групе понуђача мора да испуни услове и достави доказе о испуњености услова из члана 75. став 1. тач. 1) до 4) Закона о јавним набавкама, а додатне услове испуњавају заједно.

Саставни део заједничке понуде је споразум којим се понуђачи из групе међусобно и према наручиоцу обавезују на извршење јавне набавке, а који садржи:

- 1) податке о члану групе који ће бити носилац посла, односно који ће поднети понуду и који ће заступати групу понуђача пред наручиоцем;
- 2) опис послова сваког од понуђача из групе понуђача у извршењу уговора.

Понуђачи који поднесу заједничку понуду одговарају неограничено солидарно према наручиоцу.

#### **4.8. НАЧИН И УСЛОВИ ПЛАЋАЊА**

Авансно 30 % од уговорене вредности без ПДВ у року од 45 дана од дана пријема авансног предрачуна овереног од стране овлашћеног лица Наручиоца и тражене гаранције за повраћај аванса, а остатак по испостављеним привременим ситуацијама и окончаној ситуацији, сачињеним на основу оверене грађевинске књиге изведених радова и јединичних цена из понуде, и потписаним од стране стручног надзора у року од 45 дана од дана пријема оверене ситуације. Извођач ће примљени аванс правдати процентуалним умањењем сваке привремене ситуације, тако да цео износ уплаћеног аванса буде оправдан окончаном ситуацијом. Окончана ситуација мора износити минимум 10% од уговорене вредности.

#### **4.9. РОК ИЗВРШЕЊА И ГАРАНТНИ РОК**

Рок за извођење радова не сме бити дужи од **45 календарских дана**, рачунајући од дана увођења Извођача у посао, а према динамичком плану који Извођач доставља приликом закључења уговора. **Понуда у којој је назначено супротно одбиће се као неприхватљива.**

Минимални гарантни рок за изведене радове износи **2 (две) године** рачунајући од дана примопредаје радова, што се констатује Записником, а пошто је предходно извршен технички преглед и прибављена употербна дозвола за коришћење објекта. Гарантни рок за све коришћене материјале је у складу са гарантним роком произвођача, рачунајући од дана примопредаје радова Наручиоцу.

#### **4.10. ВАЛУТА И ЦЕНА**

Понуђене јединичне цене треба да садрже све трошкове (радне снаге, материјала, припадајуће зависне трошкове, транспорта, механизације и слично) и да буду исказане у динарима, без обрачунатог пореза на додату вредност. Цене са ПДВ-ом уписати тамо где је то посебно назначено.

Понуђене јединичне цене су фиксне за цео уговорени период и не могу се мењати услед повећања цене елемента по основу којих је одређена.

До промене укупне понуђене цене може доћи само у складу са одредбама дефинисаним у Моделу уговора (Образац 12).

#### **4.11. СРЕДСТВА ФИНАНСИЈСКОГ ОБЕЗБЕЂЕЊЕ**

Понуђач је дужан да уз понуду достави:

##### **А) Гаранцију за озбиљност понуде:**

Понуђач је дужан да у склопу своје понуде достави оригинал банкарску гаранцију за озбиљност понуде у висини од 10% вредности понуде (без ПДВ). Гаранција, којом се банка обавезује да исплати износ гаранције увећане за износ ПДВ, мора бити **неопозива, безусловна и наплатива на први позив без протеста** – по пријему првог писменог потраживања Наручиоца, којим се изјављује да је Понуђач

начинио пропуст у поступку јавне набавке, без обавезе Наручиоца да докаже или прикаже основе или разлоге за учињен пропуст. Рок важности гаранције мора бити за 30 (тридесет) дана дужи од рока за достављање понуда. Наручилац ће уновчити банкарску гаранцију дату уз понуду уколико: понуђач након истека рока за подношење понуда повуче, опозове или измени своју понуду; понуђач коме је додељен уговор благовремено не потпише уговор о јавној набавци; понуђач коме је додељен уговор не поднесе средство обезбеђења за добро извршење посла у складу са захтевима из конкурсне документације. Наручилац ће вратити банкарске гаранције понуђачима са којима није закључен уговор, одмах по закључењу уговора са изабраним понуђачем, на њихов захтев. Уколико понуђач не достави банкарску гаранцију за озбиљност понуде, понуда ће бити одбијена као неприхватљива.

У случају подношења заједничке понуде понуђачи (чланови заједничке понуде/конзорцијума) могу дати једну гаранцију прибављену од стране само једног члана или више гаранција од свих чланова заједничке понуде, а укупна вредност гаранција не може бити мања од 10% од укупне вредности уговора са пдв.

**Б) Оригинал обавезујуће писмо банке о намерама за издавање гаранције за повраћај аванса** у укупној висини од 30% укупно понуђене цене са ПДВ - ом, насловљено на Наручиоца и свим наведеним карактеристикама као из ове конкурсне документације. Рок важења писма о намерама мора бити најмање као и рок важења Понуде.

**В) Оригинал обавезујуће писмо банке о намерама за издавање гаранције за добро извршење посла** у укупној висини од 10% укупно понуђене цене без ПДВ - а, насловљено на Наручиоца и свим наведеним карактеристикама као из ове конкурсне документације. Рок важења писма о намерама мора бити најмање као и рок важења Понуде.

**Г) Оригинал обавезујуће писмо банке о намерама за издавање гаранције за отклањање недостатака у гарантном року** у укупној висини од 10% укупно понуђене цене без ПДВ - а, насловљено на Наручиоца и свим наведеним карактеристикама као из ове конкурсне документације. Рок важења писма о намерама мора бити најмање као и рок важења Понуде.

Изабрани понуђач доставља:

**Д) Гаранцију за повраћај аванса:**

Изабрани Понуђач је дужан да након потписивања уговора, најкасније у року од 7 дана, а пре уплате аванса, Наручиоцу поднесе гаранцију банке у износу од 30% од вредности уговора (са ПДВ). Гаранција којом се банка обавезује да исплати износ у висини плаћеног аванса, увећаног за износ ПДВ мора бити **неопозива, безусловна и наплатива на први позив, без протеста** – по пријему првог писменог потраживања Наручиоца, којим се изјављује да Понуђач није оправдао плаћени аванс у складу са одерадбама уговора, без обавезе да докаже или прикаже основе или разлоге за неиспуњење ове уговорене обавезе. Гаранција мора бити издата са роком важности који је најмање 30 (тридесет) дана дужи од истека рока за коначно извршење радова.

Гаранција ће бити враћена изабраном понуђачу одмах након опрадавања аванса у складу са одредбама закљученог уговора.

У случају подношења заједничке понуде понуђачи (чланови заједничке понуде/конзорцијума) могу дати једну гаранцију прибављену од стране само једног члана или више гаранција од свих чланова заједничке понуде, а укупна вредност гаранција не може бити мања од висине уговореног аванса увећаног за износ ПДВ.

#### **Б) Гаранцију за добро извршење посла:**

Изабрани Понуђач је дужан да **након потписивања уговора, а најкасније у року од 7 дана**, Наручиоцу поднесе гаранцију банке за добро извршење посла у висини од 10 % уговорене вредности (без ПДВ). Гаранцијом је обезбеђено добро извршење посла од стране изабраног понуђача у складу са уговореним обавезама. Гаранција којом се банка обавезује да исплати износ гаранције мора бити неопозива, безусловна и наплатива на први позив, без протеста – по пријему првог писменог потраживања Наручиоца, којим се изјављује да је Извођач начинио пропуст у извршењу својих обавеза утврђених уговором, без обавезе да докаже или прикаже основе или разлоге за неиспуњење уговора. Гаранција мора имати рок важења 60 дана дужи од рока за извођење радова, с тим да се по потреби може продужити. Ова банкарска гаранција се враћа Извођачу по истеку рока важности гаранције.

Наручилац је овлашћен да уновчи финансијску гаранцију дату уз уговор ако изабрани понуђач не испуњава своје уговорене обавезе.

У случају подношења заједничке понуде понуђачи (чланови заједничке понуде/конзорцијума) могу дати једну гаранцију прибављену од стране само једног члана или више гаранција од свих чланова заједничке понуде, а укупна вредност гаранција не може бити мања од 10% од укупне вредности уговора без пдв.

#### **Е) Гаранција за отклањање недостатака у гарантном року:**

Изабрани Понуђач је дужан да приликом записничке примопредаје радова Наручиоцу поднесе гаранцију банке за отклањање недостатака у гарантном року који су последица непридржавања обавеза Извођача у вези квалитета изведених радова. Гаранција се издаје на износ који одговара висини од 10% уговорне вредности (са ПДВ). Гаранција којом се банка обавезује да исплати износ гаранције, увећана за износ ПДВ, мора бити неопозива, безусловна и наплатива на први позив, без протеста – по пријему првог писаног потраживања Наручиоца, којим се изјављује да је Понуђач начинио пропуст и није отклонио недостатак који је настао, без обавезе да докаже или прикаже основе или разлоге за неиспуњење уговора. Гаранција мора имати рок важења 60 дана дужи од гарантног рока за изведене, с тим да се по потреби може продужити. Гаранција се враћа истеком рока на који је издата.

Наручилац је овлашћен да уновчи финансијску гаранцију за отклањање грешака у гарантном року у случају да изабрани понуђач не извршава гарантне обавезе у роковима и на начин предвиђен уговором.

У случају подношења заједничке понуде понуђачи (чланови заједничке понуде/конзорцијума) могу дати једну гаранцију прибављену од стране само једног члана или више гаранција од свих чланова заједничке понуде, а укупна вредност гаранција не може бити мања од 10% од укупне вредности уговора са пдв.

**Ж) У случају потписивања уговора избрани понуђач је дужан да:**

- у року од 15 дана од дана закључења уговора осигура извођење радова, објекат и људство код осигуравајућег друштва на уговорени износ за све време изградње, тј. до предаје радова Наручилацу и потписивања Записника о примопредаји. Доказ о плаћеној премији осигурања Понуђач треба да достави Наручиоцу у наведеном року.

**Уколико понуђач уз понуду не достави средство финансијског обезбеђења за озбиљност понуде уз понуду наручио наручиоц ће такву понуду одбити као неприхватљиву.**

**Уколико понуђач не достави било које средство финансијског обезбеђења у роковима из ове конкурсне документације, Наручиоц ће уговор раскинути и има право потраживања накнаде штете настале услед неиспуњавања ове обавезе понуђача.**

#### **4.12. ПОВЕРЉИВИ ПОДАЦИ**

Наручилац је дужан да:

- 1) чува као поверљиве све податке о понуђачима садржане у понуди који су посебним прописом утврђени као поверљиви и које је као такве понуђач означио у понуди;
- 2) одбије давање информације која би значила повреду поверљивости података добијених у понуди;
- 3) чува као пословну тајну имена понуђача и подносилаца пријава, као и поднете понуде, односно пријаве, до истека рока предвиђеног за отварање понуда, односно пријава.

Цена и остали подаци из понуде који су од значаја за примену елемената критеријума и рангирање понуде неће се сматрати поверљивим.

#### **4.13. ДОДАТНЕ ИНФОРМАЦИЈЕ И ПОЈАШЊЕЊА**

Заинтересовано лице може, у писаном облику, тражити од Наручиоца додатне информације или појашњења у вези са припремањем понуде, при чему може да укаже наручиоцу и на евентуално уочене недостатке и неправилности у конкурсној документацији, најкасније 5 (пет) дана пре истека рока за подношење понуде.

Наручилац ће у року од 3 (три) дана од дана пријема захтева за додатним информацијама или појашњењима конкурсне документације одговор објави на Порталу јавних набавки и на својој интернет страници.

Комуникација у вези са додатним информацијама, појашњењима и одговорима врши се на начин одређен чланом 20. Закона о јавним набавкама.

Тражење додатних информација или појашњења телефоном није дозвољено.

#### **4.14. РОК ВАЖЕЊА ПОНУДЕ**

Рок важења понуде не може бити краћи од 60 дана од дана отварања понуда.

У случају да понуђач наведе краћи рок важења понуда, понуда ће бити одбијена, као неисправна.

#### **4.15. ДОДАТНА ОБЈАШЊЕЊА ОД ПОНУЂАЧА ПОСЛЕ ОТВАРАЊА ПОНУДА, КОНТРОЛА КОД ПОНУЂАЧА И ПОДИЗВОЂАЧА И ДОПУШТЕНЕ ИСПРАВКЕ**

Наручилац може писаним путем да захтева од понуђача додатна објашњења која ће му помоћи при прегледу, вредновању и упоређивању понуда, а може да врши и контролу (увид) код понуђача, односно његових подизвођача.

Понуђач је обавезан да у року од 2 (два) радна дана од дана пријема захтева за објашњења понуде достави одговор, у супротном ће се његова понуда одбити као неприхватљива.

Наручилац може, уз сагласност понуђача, да изврши исправке рачунских грешака уочених приликом разматрања понуде по окончаном поступку отварања понуда.

У случају разлике између јединичне и укупне цене, меродавна је јединична цена.

Ако се понуђач не сагласи са исправком рачунских грешака, наручилац ће његову понуду одбити као неприхватљиву.

#### **4.16. РОК ЗА ЗАКЉУЧЕЊЕ УГОВОРА**

Рок у коме ће Наручилац донети Одлуку о додели уговора је 25 (двадесет пет дана) дана од дана отварања понуда.

Уговор са најповољнијим понуђачем биће закључен у року од 8 (осам) дана од дана протекла рока за подношење захтева за заштиту права понуђача наведеног у тачки 4.19.

Ако понуђач којем је додељен уговор одбије да закључи уговор о јавној набавци, наручилац може да закључи уговор са првим следећим најповољнијим понуђачем.

#### **4.17. НЕГАТИВНЕ РЕФЕРЕНЦЕ**

Наручилац може одбити понуду понуђача у складу са чланом 82. Закона о јавним набавкама.

#### **4.18. КРИТЕРИЈУМ ЗА ИЗБОР НАЈПОВОЉНИЈЕ ПОНУДЕ**

Критеријум за оцењивање понуда је најнижа укупна понуђена цена.

У ситуацији када постоје две или више понуда са једнаком најнижом понуђеном ценом Наручилац ће избор најповољније понуде извршити на тај начин што ће изабрати понуду понуђача који је понудио краћи рок за извођење радова.

#### **4.19. ЗАХТЕВ ЗА ЗАШТИТУ ПРАВА ПОНУЂАЧА**

Захтев за заштиту права подноси се наручиоцу, а копија се истовремено доставља Републичкој комисији, а може се поднети у току целог поступка Јавне набавке, против сваке радње Наручиоца, **уз уплату прописане таксе на рачун број: 840-30678845-06.**

Захтев за заштиту права којим се оспорава врста поступка, садржина позива за подношење понуда или конкурсне документације сматраће се благовременим ако је примљен од стране наручиоца најкасније седам дана пре истека рока за подношење понуда без обзира на начин достављања.

После доношења одлуке Наручиоца из члана 108. и 109. Закона о јавним набавкама, рок за подношење захтева за заштиту права је пет дана од дана објављивања одлуке на Порталу јавних набавки.

Примерак захтева за заштиту права подносилац истовремено доставља Републичкој комисији.

Захтевом за заштиту права не могу се оспоравати радње Наручиоца предузете у поступку јавне набавке ако су подносиоцу захтева били или могли бити познати разлози за његово подношење пре истека рока за подношење понуда, а подносилац захтева га није поднео пре истека тог рока.

Ако је у истом поступку јавне набавке поново поднет захтев за заштиту права од стране истог подносиоца захтева, у том захтеву се не могу оспоравати радње наручиоца за које је подносилац захтева знао или могао знати приликом подношења претходног захтева.

О поднетом захтеву за заштиту права наручилац објављује обавештење о поднетом захтеву на Порталу јавних набавки и на својој интернет страници најкасније у року од два дана од дана пријема захтева за заштиту права.

#### **4.20. ИЗМЕНЕ И ДОПУНЕ КОНКУРСНЕ ДОКУМЕНТАЦИЈЕ**

Ако наручилац у року предвиђеном за подношење понуда измени или допуни конкурсну документацију, дужан је да без одлагања измене или допуне објави на Порталу јавних набавки и на својој интернет страници.

Измене и допуне конкурсне документације важиће само уколико су учињене у писаној форми. Усмене изјаве или изјаве дате на било који други начин од стране Наручиоца, неће ни у ком погледу обавезивати Наручиоца.

Ако наручилац измени или допуни конкурсну документацију осам или мање дана пре истека рока за подношење понуда, наручилац је дужан да продужи рок за подношење понуда и објави обавештење о продужењу рока за подношење понуда.



#### **4.21. ИЗМЕНЕ, ДОПУНЕ И ПОВЛАЧЕЊЕ ПОНУДЕ**

Понуђач може да измени, допуни или опозове своју понуду писменим обавештењем пре истека рока за подношење понуда. Свако обавештење о изменама, допунама или опозиву биће припремљено, означено и достављено у складу са условима из конкурсне документације, са ознаком на коверти **“Имена понуде”**, **“Допуна понуде”** или **“Опозив понуде”** за **ЈАВНУ НАБАВКУ БР. ЈН/Р/5/2017**. Понуда не може бити измењена, допуњена нити опозвана после истека крајњег рока за подношење.

Уколико се измена понуде односи на понуђену цену, цена мора бити изражена у динарском износу, а не у процентима.

Начин обрачуна цене у случају измене понуде кроз измену цене, вршиће се корекцијом понуђене основне цене по појединачним позицијама или јединичним ценама, на начин линеарне корекције у зависности од коначне укупне цене након извршене измене понуде.

#### **4.22. ИСПРАВКА ГРЕШКЕ У ПОДНЕТОЈ ПОНУДИ**

Уколико понуђач начини грешку у попуњавању, дужан је да исту избели и правилно попуни, а место начињене грешке парафира и овери печатом.

#### **4.23. ПОШТОВАЊЕ ОБАВЕЗА ИЗ ВАЖЕЋИХ ПРОПИСА**

Понуђач је дужан да при састављању своје понуде наведе да је поштовао обавезе које произилазе из важећих прописа о заштити на раду, запошљавању и условима рада, заштити животне средине, као и да гарантује да је ималац права интелектуалне својине.

Образац 1.

**ОБРАЗАЦ ЗА ОЦЕНУ ИСПУЊЕНОСТИ УСЛОВА ПОНУЂАЧА И ЧЛАНА ГРУПЕ ПОНУЂАЧА**

При састављању понуде у потпуности смо поштовали услове Наручиоца, упознати смо са свим условима Наручиоца и с тим у вези прилажемо следеће доказе (прилоге) и обрасце о испуњености обавезних и додатних услова

Прилози:

Бр. прилога	Документ	Прилог уз понуду	
		да	не
ПРИЛОГ БР.1	Извод из Агенције за привредне регистре, односно извод из регистра надлежног органа	да	не
ПРИЛОГ БР.2	Извода из казнене евиденције, односно уверења надлежног суда и надлежне полицијске управе Министарства унутрашњих послова да оно и његов законски заступник није осуђиван за неко од кривичних дела као члан организоване криминалне групе, да није осуђиван за неко од кривичних дела против привреде, кривична дела против заштите животне средине, кривично дело примања или давања мита, кривично дело преваре	да	не
ПРИЛОГ БР.3	Потврда Пореске управе Министарства финансија и привреде Републике Србије о измиренем порезима и доприносима и Потврда јединице локалне самоуправе – Управе јавних прихода о измиренем порезима и другим јавним дажбинама или потврда да се понуђач налази у поступку приватизације	да	не
ПРИЛОГ БР.4	Тражени докази: -да је у претходне 3 обрачунске године (2014, 2015, 2016) остварио укупан пословни приход у минималном износу од 60.000.000,00 динара, -да у последњих 12 месеци, који претходе месецу у коме је објављен позив за подношење понуда, није био у блокади и није имао дане неликвидности, - да је бонитет понуђача у предходне три обрачунске године, оцењен са најмање "СКОРИНГ ББ" - веома добар бонитет	да	не
ПРИЛОГ БР.5	Фотокопија важећих тражених сертификата	да	не

ПРИЛОГ БР.6	Фотокопија уговора са припадајућим евентуалним анексима, фотокопија прве стране окончане ситуације (страна на којој се види рекапитулација свих радова) и потврда инвеститора односно наручиоца радова (правно лице) печатирана печатом инвеститора-наручиоца радова и потписана од стране одговорног лица инвеститора-наручиоца радова, којом се потврђује да су радови изведени у складу са уговором за изведене радове.	да	не
ПРИЛОГ БР.7	Фотокопије тражених личних лиценци.	да	не
	Потврде Инжењерске коморе Србије и доказ о начину ангажовања.	да	не
ПРИЛОГ БР.8	ППОД образац за месец који претходи месецу у коме је објављен јавни позив. ППОД образац мора бити оверен од стране Пореске управе (фотокопија) или као доказ доставити ППП ПД образац, одштампану електронску форму без овере Пореске управе. За лице за примену мера безбедности и здравља на раду доставља се фотокопија М обрасца и фотокопија уверења о оспособљености за обављање послова безбедности и здравља на раду. За грађевинске техничаре достављају се фотокопије М образаца и фотокопије дипломе. За инжењере са лиценцама достављају се фотокопије М образаца, копије тражених личних лиценци са потврдом Инжењерске коморе Србије да су наведени носиоци лиценци чије се лиценце подносе чланови Инжењерске коморе Србије и да им одлуком Суда части издата лиценца није одузета, уз изјаву понуђача о одговорним извођачима, који ће решењем бити	да	не
ПРИЛОГ БР.9	Тражени докази да располажемо довољним техничким капацитетом.	да	не
ПРИЛОГ БР.10	Банкарска гаранција за озбиљност понуде у износу од 10% од вредности понуде за јавну набавку.	да	не
ПРИЛОГ БР.11	Оригинал обавезујућа писма банке о намерама за издавање гаранција за повраћај аванса, за добро извршење посла и за отклањање недостатака у гарантном року	да	не

Обрасци:

ОБРАЗАЦ 1	Образац за оцену испуњености услова понуђача и члана групе понуђача	да	не
ОБРАЗАЦ 1а	Образац за оцену испуњености услова подизвођача	да	не
ОБРАЗАЦ 2	Општи подаци о понуђачу	да	не
ОБРАЗАЦ 3	Изјава понуђача да не наступа са подизвођачима	да	не

ОБРАЗАЦ 3а	Изјава о подизвођачима ако се ангажују	да	не
ОБРАЗАЦ 4	Општи подаци о подизвођачу	да	не
ОБРАЗАЦ 5	Општи подаци о члану групе понуђача	да	не
ОБРАЗАЦ 6	Потврда да је понуђач обишао предметну локацију	да	не
ОБРАЗАЦ 7	Изјава понуђача о одговорним извођачима	да	не
ОБРАЗАЦ 8	Изјава о испуњавању неопходних законских услова и независној понуди	да	не
ОБРАЗАЦ 9	Образац понуде	да	не
ОБРАЗАЦ 10	Образац структуре цене, са упутством како да се попуни	да	не
ОБРАЗАЦ 11	Трошкови припреме понуде	да	не
ОБРАЗАЦ 12	Образац модела уговора	да	не
ОБРАЗАЦ 13	Предмер радова	да	не

Напомена: ОБРАЗАЦ КОПИРАТИ У ПОТРЕБНОМ БРОЈУ ПРИМЕРАКА ЗА СВАКОГ ЧЛАНА ГРУПЕ ПОНУЂАЧА.

Датум: \_\_\_\_\_

Потпис овлашћеног лица:

М.П.

\_\_\_\_\_

Образац 1а

ОБРАЗАЦ ЗА ОЦЕНУ ИСПУЊЕНОСТИ УСЛОВА  
ПОДИЗВОЂАЧА

При састављању понуде у потпуности смо поштовали услове Наручиоца, упознати смо са свим условима Наручиоца и с тим у вези прилажемо следеће доказе о испуњености обавезних услова:

Бр.прилога	Документ	Прилог уз понуду	
ПРИЛОГ БР.1	Извод из Агенције за привредне регистре, односно извод из регистра надлежног органа	да	не
ПРИЛОГ БР.2	Извода из казнене евиденције, односно уверења надлежног суда и надлежне полицијске управе Министарства унутрашњих послова да оно и његов законски заступник није осуђиван за неко од кривичних дела као члан организоване криминалне групе, да није осуђиван за неко од кривичних дела против привреде, кривична дела против заштите животне средине, кривично дело примања или давања мита, кривично дело преваре, који не сме бити старији од 2 месеца рачунајући од дана отварања понуда	да	не
ПРИЛОГ БР.3	Потврда - Пореске управе Министарства финансија и привреде Републике Србије о измиреним порезима и доприносима и Потврда јединице локалне самоуправе – Управе јавних прихода о измиреним порезима и другим јавним дажбинама или потврда да се понуђач налази у поступку приватизације	да	не

Напомена: ОБРАЗАЦ КОПИРАТИ У ПОТРЕБНОМ БРОЈУ ПРИМЕРАКА ЗА ПОДИЗВОЂАЧЕ УКОЛИКО ПОНУЂАЧ НАСТУПА СА ПОДИЗВОЂАЧИМА.

Датум: \_\_\_\_\_

Потпис овлашћеног лица:  
\_\_\_\_\_

М.П.

Образац 2.

ПОДАЦИ О ПОНУЂАЧУ

1. КОЈИ НАСТУПА САМОСТАЛНО
2. КОЈИ НАСТУПА СА ПОДИЗВОЂАЧИМА
3. ОВЛАШЋЕНОГ ЧЛАНА ГРУПЕ ПОНУЂАЧА  
(заокружити)

Назив понуђача	
Седиште и адреса Понуђача	
Одговорно лице – директор	
Особа за контакт	
Телефон	
Телефакс	
Е-маил	
Текући рачун предузећа и банка	
Матични број понуђача	
Порески број предузећа – ПИБ	
ПДВ број	

Датум: \_\_\_\_\_

ИМЕ И ПРЕЗИМЕ ОВЛАШЋЕНОГ ЛИЦА

\_\_\_\_\_

ПОТПИС ОВЛАШЋЕНОГ ЛИЦА

\_\_\_\_\_

М.П.

Образац 3.

**ИЗЈАВА ПОНУЂАЧА  
ДА НЕ НАСТУПА СА ПОДИЗВОЂАЧИМА**

Под пуном моралном, материјалном и кривичном одговорношћу, у понуди за јавну набавку ЈН/Р/5/2017- Изградња туристичке инфраструктуре на Палићу – Уређење и урбано опремање Великог парка на Палићу, изјављујемо да не наступамо са подизвођачима.

Датум: \_\_\_\_\_

ИМЕ И ПРЕЗИМЕ ОВЛАШЋЕНОГ ЛИЦА

\_\_\_\_\_

ПОТПИС ОВЛАШЋЕНОГ ЛИЦА

\_\_\_\_\_

М.П.

Образац 3а.

**ИЗЈАВА ПОНУЂАЧА О АНГАЖОВАЊУ ПОДИЗВОЂАЧА (СПИСАК**

**ПОДИЗВОЂАЧА КОЈЕ ЈЕ ПОНУЂАЧ УКЉУЧИО У ПОНУДУ)**

За реализацију јавне набавке, ангажоваћемо следеће подизвођаче:

<b>Ред. бр.</b>	<b>НАЗИВ ПОДИЗВОЂАЧА</b>	<b>ПОЗИЦИЈА РАДОВА КОЈЕ ИЗВОДИ</b>	<b>ПРОЦЕНАТ УКУПНЕ ВРЕДНОСТИ НАБАВКЕ КОЈУ РЕАЛИЗУЈЕ (НАЈВИШЕ 50%)</b>
1.			
2.			
3.			
4.			
5.			

Датум: \_\_\_\_\_

ПОТПИС ОВЛАШЋЕНОГ ЛИЦА

\_\_\_\_\_

М.П.



Образац 4.

ОПШТИ ПОДАЦИ О ПОДИЗВОЂАЧУ

Назив подизвођача	
Наслов и седиште подизвођача	
Одговорна особа – директор	
Особа за контакт	
Телефон	
Телефакс	
Е-маил	
Текући рачун подизвођача	
Матични број подизвођача	
Порески број подизвођача – ПИБ	
ПДВ број подизвођача	

ОБРАЗАЦ КОПИРАТИ У ПОТРЕБНОМ БРОЈУ КОПИЈА ЗА ВЕЋИ БРОЈ ПОДИЗВОЂАЧА

Датум: \_\_\_\_\_

ПОТПИС ОВЛАШЋЕНОГ ЛИЦА

\_\_\_\_\_

М.П.

Образац 5.

ОПШТИ ПОДАЦИ О ЧЛАНУ ГРУПЕ ПОНУЂАЧА

Назив члана групе понуђача	
Седиште и адреса члана групе понуђача	
Одговорно лице члана групе - директор	
Особа за контакт	
Телефон	
Телефакс	
Е-mail	
Текући рачун предузећа и банка	
Матични број понуђача	
Порески број предузећа – ПИБ	
ПДВ број	

Податке оверава члан групе понуђача. Фотокопирати образац у потребном броју за сваког члана групе понуђача.

Датум: \_\_\_\_\_

ПОТПИС ОВЛАШЋЕНОГ ЛИЦА

\_\_\_\_\_

М.П.

Образац 6.

ПОТВРДА ДА ЈЕ ПОНУЂАЧ ОБИШАО ПРЕДМЕТНУ ЛОКАЦИЈЕ

Овом потврдом се потврђује да је представник понуђача \_\_\_\_\_ извршио обилазак локације на којем се изводе радови на уређењу и урбаном опремању Великог парка на Палићу, који су предмет јавне набавке ЈН/Р/5/2017 и да је тиме стекао увид у све потребне податке и информације неопходне за припрему понуде.

Обилазак објеката је извршен уз присуство представника Наручиоца \_\_\_\_\_.

Датум: \_\_\_\_\_

ПОТПИС ПРЕДСТАВНИКА НАРУЧИОЦА

\_\_\_\_\_

ПОТПИС ПРЕДСТАВНИКА ПОНУЂАЧА

\_\_\_\_\_

Образац 7.

ИЗЈАВА ПОНУЂАЧА О ОДГОВОРНОМ ИЗВОЂАЧУ, КОЈИ ЋЕ РЕШЕЊЕМ  
БИТИ ИМЕНОВАН ЗА ИЗВОЂЕЊЕ РАДОВА  
У ЈАВНОЈ НАБАВЦИ ЈН/Р/5/2017

Бр.	Име и презиме	Број лиценце	Назив понуђача или члана групе понуђача који ангажује одговорног извођача:	Основ ангажовања: 1. Запослен код понуђача 2. Ангажован уговором
1.				
2.				
3.				

Датум: \_\_\_\_\_

М.П. \_\_\_\_\_

Потпис одговорног лица \_\_\_\_\_

Напомена: Последњу колону «Основ ангажовања» попунити тако, што се за запослене уноси број "1", а за ангажоване уговором – број "2".

Образац 8.

ИЗЈАВА О ИСПУЊАВАЊУ НЕОПХОДНИХ ЗАКОНСКИХ УСЛОВА  
И НЕЗАВИСНОЈ ПОНУДИ

Изјављујемо под пуном кривичном и материјалном одговорношћу да испуњавамо све услове из чл. 75. и 76. Закона о јавним набавкама за учешће у поступку јавне набавке ЈН/Р/5/2017- Изградња туристичке инфраструктуре на Палићу – Уређење и урбано опремање Великог парка на Палићу, као и да смо поштовали обавезе које произилазе из важећих прописа о заштити на раду, запошљавању и условима рада, заштити животне средине, и гарантујемо да смо имаоци права интелектуалне својине.

Такође, под пуном материјалном и кривичном одговорношћу изјављујемо да понуду подносимо независно, без договора са другим понуђачима или заинтересованим лицима.

Датум: \_\_\_\_\_

ПОТПИС ОВЛАШЋЕНОГ ЛИЦА

\_\_\_\_\_

М.П.

Образац 9.

Општи подаци о Понуђачу:

Назив и седиште: \_\_\_\_\_

Матични број и ПИБ : \_\_\_\_\_

Особа за контакт: \_\_\_\_\_

На основу објављеног јавног позива за доделу уговора за јавну набавку Изградња туристичке инфраструктуре на Палићу – Уређење и урбано опремање Великог парка на Палићу, број ЈН/Р/5/2017, достављамо вам следећу

ПОНУДУ бр. \_\_\_\_\_

Да квалитетно извршимо све радове у складу са наведеним условима из конкурсне документације, поштујући све важеће прописе и стандарде, на начин:

а) самостално

б) заједничка понуда

1. \_\_\_\_\_
2. \_\_\_\_\_
3. \_\_\_\_\_

[навести назив, седиште, матични бр. и ПИБ свих учесника у заједничкој понуди]

ц) са подизвођачем

1. \_\_\_\_\_
2. \_\_\_\_\_
3. \_\_\_\_\_

[навести назив, седиште, матични бр. и ПИБ свих подизвођача]

Укупна вредност понуде изражена у динарима без ПДВ-а:	
ПДВ:	
Укупна вредност понуде изражена у динарима са ПДВ-ом	

2. Рок завршетка радова \_\_\_\_\_ ( \_\_\_\_\_ ) календарских дана од дана увођења у посао. словима

3. Нудимо гарантни рок за све радове у трајању од \_\_\_\_ ( \_\_\_\_\_ ) године, од дана примопредаје радова, што се констатује Записником, а пошто је предходно извршен технички преглед и прибављена употребна дозвола за коришћење објекта. (не краћи од 2 године)

4. За извршење јавне набавке ангажујемо \_\_\_\_\_ ( \_\_\_\_\_ ) подизвођача (уписати број подизвођача). словима

Процент укупне вредности набавке који се поверава подизвођачу је \_\_\_\_\_%.



Образац 10.

ОБРАЗАЦ СТРУКТУРЕ ЦЕНЕ, СА УПУТСТВОМ  
КАКО ДА СЕ ПОПУНИ

Врста радова	Изградња туристичке инфраструктуре на Палићу – Уређење и урбано опремање Великог парка на Палићу, број ЈН/Р/5/2017	
Врста трошка	Учешће у укупној цени (у динарима)	Учешће у укупној цени (%)
Набавна цена материјала		
Вредност радова		
Транспортни трошкови		
СВЕГА		100%
ПДВ		
УКУПНО		

Датум и место

Потпис овлашћеног лица  
понуђача

М.П.



На основу члана 61. став 4. тачка 7. Закона о јавним набавкама, достављамо вам

## У П У Т С Т В О

1. Овим упутством прописује се садржај структуре цене као документа конкурсне документације, као и упутство за њено попуњавање.
2. Образац Структура цене садржи:  
Врсту трошкова исказане у динарима и процентуално.
3. Образац Структура цене се саставља на обрасцу који чини саставни део конкурсне документације, а који је сачињен у складу са овим упутством.
4. Цене у обрасцу Структура цене се исказују у динарима.
5. Образац Структура цене се доставља као саставни део понуде и истовремено са понудом.
6. Образац Структура цене може да се попуни ручно (али не графитном оловком), на писаћој машини, рачунару или другом техничком средству сличних карактеристика.
7. Ово упутство је саставни део конкурсне документације и исто се обавезно доставља понуђачима уз осталу конкурсну документацију.

Образац 11.

ТРОШКОВИ ПРИПРЕМЕ ПОНУДЕ

Бр.	Врста трошка	Износ
<p>Датум: _____</p> <p style="text-align: right;">Потпис одговорног лица _____</p> <p style="text-align: center;">М.П.</p>		

Напомена: У образац се уносе само трошкови прибављања средстава обезбеђења.

Образац 12.

## МОДЕЛ УГОВОРА О ИЗВОЂЕЊУ РАДОВА

Уговорне стране :

1. ДОО „ Парк Палић „ Палић ,ул.Кањишки пут 17, ПИБ : 106257395, МБР : 20564873 које заступа в.д. директора Небојша Дарабош, у даљем тексту Наручиоц

2. Предузеће \_\_\_\_\_ са седиштем у \_\_\_\_\_  
улица \_\_\_\_\_, ПИБ \_\_\_\_\_ матични број \_\_\_\_\_  
рачун бр. \_\_\_\_\_ отворен код пословне банке \_\_\_\_\_  
које заступа директор \_\_\_\_\_ у даљем тексту Извођач.

---

---

---

---

---

---

---

---

(остали понуђачи из групе понуђача) и/или

(назив подизвођача)

### Члан 1.

ДОО „Парк Палић“ је у својству Наручиоца у спроведеном поступку јавне набавке Изградња туристичке инфраструктуре на Палићу – Уређење и урбано опремање Великог парка на Палићу, број ЈН/Р/5/2017, по јавном позиву објављеном на Порталу Управе за јавне набавке дана \_\_\_\_\_ 2017. године, на интернет страници Наручиоца, као и на Порталу Службених гласника Републике Србије и база прописа, изабрао Извођача као најповољнијег понуђача за извођење радова.

### Члан 2.

Предмет уговора је извођење радова на уређењу и урбаном опремању Великог парка на Палићу и ближе је одређен усвојеном понудом Извођача број \_\_\_\_\_ од \_\_\_\_\_ 2017. године, која је саставни део овог уговора, инвестиционо-техничком документацијом по којој се изводе радови и овим уговором.

Ради извршења радова који су предмет овог уговора, Извођач се обавезује да обезбеди радну снагу, материјал, грађевинску и другу опрему, изврши грађевинске, грађевинско-занатске и припремно-завршне радове, као и све друго неопходно за потпуно извршење радова који су предмет овог уговора.

### Члан 3.

Уговорне стране утврђују да цена за извођење радова из члана 2. уговора износи укупно \_\_\_\_\_ динара без ПДВ-а, односно \_\_\_\_\_ динара са ПДВ-ом, а добијена је на основу јединичних цена из усвојене понуде Извођача бр. \_\_\_\_\_ од \_\_\_\_\_ 2017. године.

Јединичне цене из усвојене понуде су фиксне и не могу се мењати услед повећања цене елемента по основу којих је одређена.

До промене укупне уговорене цене може доћи само у складу са члановима 17. и 20. овог Уговора.

Осим вредности рада, добара и услуга неопходних за извршење уговора, цена обухвата и трошкове организације градилишта, осигурања и све остале зависне трошкове извођача.

### Члан 4.

Уговорне стране су сагласне да се плаћање по овом уговору изврши на следећи начин :

- 30 % од уговорене вредности без ПДВ, односно износ од \_\_\_\_\_ динара, у року од 45 дана од дана пријема авансног предрачуна овереног од стране овлашћеног лица Наручиоца и банкарске гаранције за повраћај аванса. Извођач ће примљени аванс правдати процентуалним умањењем сваке привремене ситуације, тако да цео износ уплаћеног аванса буде оправдан окончаном ситуацијом.

-По испостављеним привременим ситуацијама и окончаној ситуацији, сачињеним на основу оверене грађевинске књиге, изведених радова и јединичних цена из понуде Извођача бр \_\_\_\_\_ од \_\_\_\_\_. године и потписаним од стране стручног надзора, у року од 45 дана од дана пријема оверене ситуације, с тим што окончана ситуација мора износити минимум 10 % од уговорене вредности.

Уколико Наручиоц делимично оспори испостављене ситуације, дужан је да исплати неспорни део ситуације.

Комплетну документацију неопходну за оверу привремене ситуације: листове, грађевинске књиге, одговарајуће атесте за уграђени материјал и набавку опреме и другу документацију Извођач доставља стручном надзору који ту документацију чува до примопредаје и коначног обрачуна, у супрутном се неће извршити плаћање тих позиција, што извођач признаје без права приговора.

### Члан 5.

Извођач се обавезује да радове који су предмет овог уговора изведе у року од \_\_\_\_\_ календарских дана, рачунајући од дана увођења у посао, а према приложеном динамичком плану, који је саставни део овог уговора.

Датум увођења у посао, стручни надзор уписује у грађевински дневник, а сматраће се да је увођење у посао извршено даном кумулативног стицања следећих услова :

-да је Наручиоц предао Извођачу инвестиционо техничку документацију и одобрење за градњу

-да је Наручиоц обезбедио Извођачу несметан прилаз градилишту

-да је Извођач доставио банкарску гаранцију за добро извршење посла,

-да је Извођач наручиоцу доставио полису осигурања за објекат у изградњи и полису осигурања од одговорности за штети причињену трећим лицима и стварима трећих лица.

Уколико Извођач не приступи извођењу радова ни 7 –ог дана од кумулативног стицања горе наведених услова ,сматраће се да је 7-ог дана уведен у посао.

Под роком завршетка радова сматра се дан њихове спремности за технички преглед, а што стручни надзор констатује у грађевинском дневнику.

Утврђени рокови су фиксни и не могу се мењати без сагласности наручиоца.

#### Члан 6.

Рок за извођење радова се продужава на захтев извођача :

- У случају прекида радова који траје дуже од два дана, а није изазван кривицом извођача
- У случају елементарних непогода и дејства више силе
- У случају измене пројектно-техничке документације по налогу Наручиоца под условом да обим радова по измењеној пројектно-техничкој документацији знатно ( преко 10 % ) прелази обим радова који су предмет овог уговора
- У случају прекида рада изазваног актом надлежног органа за који није одговоран извођач

Захтев за продужење рока извођења радова који су предмет овог уговора, у писаној форми, уз сагласност стручног надзора Извођач подноси наручиоцу у року од два дана од сазнања за околност, а најкасније 15 дана пре истека коначног рока за завршетак радова.

Уговорени рок је продужен када уговорне стране у форми анекса овог уговора о томе постигну писмени споразум.

У случају да Извођач не испуњава предвиђену динамику, обавезан је да уведе у рад више извршилаца, без права на захтевање повећаних трошкова или посебне накнаде.

Ако Извођач падне у доцњу са извођењем радова, нема право на продужење уговореног рока због околности које су настале у време доцње.

#### Члан 7.

Уколико Извођач не заврши радове који су предмет овог уговора у уговореном року, дужан је да плати Наручиоцу уговорну казну од 0,5 % од укупно договорене вредности за сваки дан закашњења, с тим што укупан износ казне не може бити већи од 10 % од вредности укупно уговорених радова.

Уколико Извођач не поступи у складу са чланом 11. и чланом 12. уговора дужан је да плати Наручиоцу уговорну казну у висини 0.5 % од укупно уговорене вредности за сваки дан закашњења, с тим што укупан износ казне не може бити већи од 10 % од вредности укупно уговорених радова.

Наплату уговорне казне Наручиоц ће извршити без претходног пристанка Извођача, умањењем рачуна наведеног у окончаној ситуацији.

Ако је наручиоц због закашњења у извођењу или предаји наведених радова, као и неиспуњења обавеза извођача из члана 11. и члана 12. уговора, претрпео штету која је већа од износа уговорне казне, може захтевати накнаду штете, односно поред уговорне казне и разлику до пуног износа претрпљене штете. Постојање и износ штете Наручиоц мора да докаже.

#### Члан 8.

Извођач се обавезује да радове који су предмет овог уговора изведе у складу са важећим прописима, техничким прописима, инвестиционо-техничком документацијом и овим уговором, и да по завршетку радова изведене радове преда Наручиоцу.

Извођач се обавезује :

- да пре почетка радова Наручиоцу достави решење о именовану одговорног извођача радова;
- да испуни све уговорене обавезе стручно, квалитетно, према важећим стандардима за ту врсту посла и у уговореном року;
- да обезбеди довољну радну снагу на градилишту и благовремену испоруку уговореног материјала и опреме потребну за извођење уговором преузетих радова;
- да уведе у рад више смена, продужи смену или уведе у рад више извршилаца, без права на повећање трошкова или посебне накнаде за то уколико не испуњава предвиђену динамику;
- да обезбеди безбедност свих лица на градилишту, као и одговарајуће обезбеђење складишта својих материјала и слично, тако да се Наручиоц ослобађа свих одговорности према државним органима, што се тиче безбедности, прописа о заштити животне средине, и радно-правних прописа за време укупног трајања извођења радова до предаје радова Наручиоцу;
- да се строго придржава мера заштите на раду;
- да омогући вршење стручног надзора на објекту;
- да уредно води све књиге предвиђене законом и другим прописима Републике Србије, који регулишу ову област;
- да поступи по свим основаним примедбама и захтевима Наручиоца датим на основу извршеног надзора и да у том циљу, у зависности од конкретне ситуације, о свом трошку, изврши поправку или рушење или поновно извођење радова, замену набављеног или уграђеног материјала, опреме, уређаја и постројења или убрзања извођења радова када је запао у доцњу у погледу уговорених рокова извођења радова;
- да по завршеним радовима одмах обавести Наручиоца да је завршио радове и да је спреман за њихов пријем;
- да сноси трошкове накнадних прегледа комисије за пријем радова уколико се утврде неправилности и недостаци
- да гарантује квалитет изведених радова, употребљеног материјала и набављене опреме, с тим да отклањању недостатка у гарантном року за изведене радове Извођач мора да приступи у року од 5 дана по пријему писменог позива од стране Наручиоца.

#### Члан 9.

Извођач се обавезује да о свом трошку обезбеди и истакне на видном месту таблу, која мора да садржи:

- податке о објекту који се гради;
- одговорном пројектанту;
- издатом одобрењу за изградњу,
- податке о Наручиоцу, Извођачу и надзорном органу;

- почетку грађења и року завршетка радова;
- почетак и рок завршетка радова.

Извођач се обавезује да таблу сачини према упутству, које је саставни део овог уговора.

#### Члан 10.

Наручиоц се обавезује да Извођачу плати уговорену цену под условима и на начин одређен чланом 4. овог Уговора и да од Извођача, по завршетку радова, прими наведене радове.

Наручиоц ће обезбедити вршење стручног надзора над извршењем уговорних обавеза Извођача, о чему закључује посебан уговор са надзорним органом.

Наручиоц се обавезује да уведе Извођача у посао, што ће осим у грађевинској књизи бити констатовано посебним записником, предајући му инвестиционо-техничку документацију и одобрење за градњу, као и обезбеђујући му несметан прилаз градилишту.

Наручиоц се обавезује да учествује у раду комисије за примопредају и коначни обрачун са стручним надзором и Извођачем.

#### Члан 11.

Извођач је дужан да Наручилацу преда одговарајуће средство финансијског обезбеђења: за повраћај аванса, за добро извођење радова и за отклањање недостатака у гарантном року.

Извођач се обавезује да ће након закључења уговора, најкасније у року од 7 дана, а пре уплате аванса, достави у корист Наручиоца гаранцију банке у износу од 30% од вредности уговора (са ПДВ). Гаранција којом се банка обавезује да исплати износ у висини плаћеног аванса, увећаног за износ ПДВ мора бити неопозива, безусловна и наплатива на први позив, без протеста – по пријему првог писменог потраживања Наручиоца, којим се изјављује да Извођач није оправдао плаћени аванс у складу са одредбама уговора, без обавезе да докаже или прикаже основе или разлоге за неиспуњење ове уговорене обавезе. Гаранција мора бити издата са роком важности који је најмање 30 (тридесет) дана дужи од истека рока за коначно извршење радова. Гаранција ће бити враћена Извођачу одмах након оправдавања аванса у складу са одредбама овог Уговора.

Извођач се обавезује да ће у року од 7 дана од дана закључења уговора достави у корист Наручиоца као гаранцију за добро извршење посла, банкарску гаранцију у висини 10% од укупне вредности уговора (без ПДВ), са роком важности 60 дана дужим од рока за извођење радова. Гаранција којом се банка обавезује да исплати износ гаранције мора бити неопозива, безусловна и наплатива на први позив, без протеста – по пријему првог писменог потраживања Наручиоца, којим се изјављује да је Извођач начинио пропуст у извршењу својих обавеза утврђених уговором, без обавезе да докаже или прикаже основе или разлоге за неиспуњење уговора. Наручилац ће уновчити банкарску гаранцију за добро извршење посла у случају да Извођач не буде извршавао своје уговорне обавезе у роковима и на начин предвиђен уговором. Ова банкарска гаранција се враћа Извођачу по истеку рока важности гаранције.

У случају наступања услова за продужење рока завршетка радова, Извођач је у обавези да продужи важење средства финансијског обезбеђења о свом трошку.

У случају истека рока важења банкарске гаранције док је извођење предметних радова у току, Извођач је дужан да о свом трошку продужи рок важења средстава финансијског обезбеђења.

Извођач се обавезује да ће приликом примопредаје радова као гаранцију за отклањање недостатака у гарантном року, доставити банкарску гаранцију за отклањање недостатака у гарантном року у висини 10% (са пдв) од укупне вредности уговора

истовремено са записником о примопредаји изведених радова са роком важности 60 дана дужим од гарантног рока за изведене радове. Гаранција којом се банка обавезује да исплати износ гаранције, увећана за износ ПДВ, мора бити неопозива, безусловна и наплатива на први позив, без протеста – по пријему првог писаног потраживања Наручиоца, којим се изјављује да је Понуђач начинио пропуст и није отклонио недостатак који је настао, без обавезе да докаже или прикаже основе или разлоге за неиспуњење уговора. Ова банкарска гаранција се враћа Извођачу по истеку рока важности.

Банкарске гаранције из става 2, 3 и 6 овог члана морају имати клаузуле: "безусловна", "неопозива", "платива на први позив" и "без права на приговор".

#### Члан 12.

Извођач је дужан да у року од 15 дана од дана закључења уговора осигура радове, материјал и опрему од уобичајених ризика до њихове пуне вредности (осигурање објекта у изградњи) и достави Наручиоцу полису осигурања, оригинал или оверену копију, са важношћу за цео период извођења радова.

Извођач је такође дужан да у року од 15 дана од закључења уговора, достави Наручиоцу полису осигурања од одговорности за штету причињену трећим лицима и стварима трећих лица, оригинал или оверену копију, са важношћу за цео период извођења радова, у свему према важећим законским прописима.

Уколико се рок за извођење радова продужи, Извођач је обавезан да достави, пре истека уговореног рока, полисе осигурања из става 1. и 2. овог члана, са новим периодом осигурања.

Извођач је обавезан да спроводи све потребне мере заштите на раду, као и противпожарне заштите.

#### Члан 13.

Гарантни рок за изведене радове износи \_\_\_\_\_(\_\_\_\_\_) године рачунајући од дана примопредаје радова што се констатује Записником, а пошто је предходно извршен технички преглед и прибављена употребна дозвола за коришћење објекта. За уграђене материјале важи гарантни рок у складу са условима произвођача, који тече од дана извршене примопредаје радова Наручиоцу.

Извођач је обавезан да, на дан извршене примопредаје радова који су предмет овог уговора, записнички преда Наручиоцу све гарантне листове за уграђене материјале, као и упутства за руковање.

#### Члан 14.

Извођач је дужан да у току гарантног рока, на први писмени позив Наручиоца, отклони о свом трошку све недостатке који се односе на уговорени квалитет изведених радова, уграђених материјала и опреме, а који нису настали неправилном употребом, као и сва оштећења проузрокована овим недостацима.

Ако Извођач не приступи извршењу своје обавезе из претходног става у року од 5 дана по пријему писменог позива од стране Наручиоца, Наручиоц има право да за отклањање недостатака ангажује друго правно или физичко лице, на терет Извођача, наплатом гаранције банке за отклањање недостатака у гарантном року.

Уколико гаранција за отклањање недостатака у гарантном року не покрива у потпуности трошкове настале поводом отклањања недостатака из става 1. овог члана, Наручиоц има право да од Извођача тражи накнаду штете, до пуног износа стварне штете.



#### Члан 15.

За укупан уграђени материјал и опрему Извођач мора да има сертификате квалитета и атесте који се захтевају по важећим прописима и мерама за објекте те врсте у складу са пројектном документацијом.

Уколико Наручиоц утврди да уграђени материјал или опрема не одговара стандардима и техничким прописима, он га одбија и забрањује његову употребу. У случају спора меродаван је налаз овлашћене организације за контролу квалитета.

Извођач је дужан да о свом трошку обави одговарајућа испитивања материјала и контролу квалитета опреме. Поред тога, он је одговоран уколико употреби материјал који не одговара квалитету.

У случају да је због употребе некавалитетног материјала угрожена безбедност објекта, Наручиоц има право да тражи да Извођач поруши изведене радове и да их о свом трошку поново изведе у складу са техничком документацијом и уговорним одредбама. Уколико Извођач у одређеном року то не учини, Наручиоц има право да ангажује другог Извођача искључиво на трошак Извођача по овом уговору.

#### Члан 16.

Извођач ће део радова који су предмет овог уговора извршити преко подизвођача Предузећа \_\_\_\_\_, са седиштем \_\_\_\_\_, ПИБ \_\_\_\_\_, матични број \_\_\_\_\_.

Извођач у потпуности одговара Наручиоцу за извршење уговорених обавеза, те и за радове изведене од стране подизвођача, као да их је сам извео.

#### Члан 17.

Уколико се током извођења уговорених радова појави потреба за извођењем вишкова радова Извођач је дужан да застане са том врстом радова и писмено обавести стручни надзор и Наручиоца.

По добијању писмене сагласности Наручиоца Извођач ће извести вишак радова. Јединичне цене за све позиције из предмера усвојене понуде Извођача бр. \_\_\_\_\_ од \_\_\_\_\_ 2017. године за које се утврди постојање вишка радова остају фиксне и непроменљиве, а извођење вишка радова до 10% количине неће утицати на продужетак рока завршетка радова.

#### Члан 18.

Извођач може и без претходне сагласности Наручиоца, а уз сагласност стручног надзора извести хитне непредвиђене радове, уколико је њихово извођење нужно за стабилност објекта или за спречавање штете, а изазвани су променом тла, појавом воде или другим ванредним и неочекиваним догађајима, који се нису могли предвидети у току израде пројектне документације.

Извођач и стручни надзор су дужни да истог дана када наступе околности из става 1. овог члана, о томе обавесте Наручиоца.

Наручиоц може раскинути уговор уколико би услед ових радова цена морала бити знатно повећана, о чему је дужан да без одлагања обавести Извођача.

Извођач има право на правичну накнаду за хитне непредвиђене радове.

#### Члан 19.

Извођач о завршетку радова који су предмет овог уговора обавештава Наручиоца и стручни надзор, а дан завршетка радова уписује се у грађевински дневник.

Примопредаја радова се врши комисијски након извршеног техничког прегледа и исходовања употребне дозволе.

Комисију за примопредају радова чине по један представник Наручиоца, стручног надзора и Извођача.

Комисија сачињава записник о примопредаји радова.

Извођач је дужан да преда Наручиоцу, пре техничког прегледа, попуњене одговарајуће табеле свих уграђених материјала у 3 (три) извода са приложеним атестима, као и пројекте изведених радова у два примерка.

Грешке, односно недостатке које утврди Наручиоц у току извођења или приликом преузимања и предаје радова, Извођач мора да отклони без одлагања. Уколико те недостатке Извођач не почне да отклања у року од 5 дана по пријему позива од стране Наручиоца и ако их не отклони у споразумно утврђеном року, Наручиоц ће радове поверити другом извођачу на рачун Извођача радова.

Евентуално уступање отклањања недостатака другом извођачу Наручиоц ће учинити по тржишним ценама и са пажњом доброг привредника.

Технички пријем радова и употребу дозволу обезбедиће Наручиоц.

#### Члан 20.

Коначна количина и вредност радова по овом уговору утврђује се на бази стварно изведених радова оверених у грађевинској књизи од стране стручног надзора и усвојених јединичних цена из понуде које су фиксне и непроменљиве.

Коначни обрачун се испоставља истовремено са Записником о примопредаји радова.

#### Члан 21.

Наручиоц има право на једностранни раскид Уговора у следећим случајевима:

- ако Извођач у року од 15 дана од дана закључења уговора не достави средства финансијског обезбеђења, у ком случају Наручиоц има право на активирање гаранције за озбиљност понуде;

- ако Извођач у року од 15 дана од дана закључења уговора не достави полису осигурања, у ком случају Наручиоц има право на активирање гаранције за озбиљност понуде;

- уколико Извођач касни са извођењем радова дуже од 15 календарских дана, као и ако Извођач не изводи радове у складу са пројектно-техничком документацијом или из неоправданих разлога прекине са извођењем радова;

- уколико извршени радови не одговарају прописима или стандардима за ту врсту посла и квалитету наведеном у понуди Извођача, а Извођач није поступио по примедбама стручног надзора;

- у случају недостатка средстава за његову реализацију.

#### Члан 22.

У случају једностраног раскида уговора Наручиоц има право да за радове који су предмет овог уговора ангажује другог извођача и активира банкарску гаранцију за добро извршење посла. Извођач је у наведеном случају обавезан да надокнади Наручиоцу штету, која представља разлику између цене предметних радова по овом уговору и цене радова новог извођача за те радове.

Уговор се раскида изјавом у писаној форми која се доставља другој уговорној страни и са отказним роком од 15 дана од дана достављања изјаве. Изјава мора да садржи основ за раскид уговора.

У случају раскида уговора, Извођач је дужан да изведене радове обезбеди од пропадања, да Наручиоцу преда пројекат изведеног стања, као и записник комисије о стварно изведеним радовима до дана раскида уговора. Трошкове сноси уговорна страна која је одговорна за раскид уговора.

#### Члан 23.

За све што овим уговором није посебно утврђено примењују се одредбе Закона о облигационим односима, Закона о планирању и изградњи, као и одредбе Посебних узанси о грађењу.

#### Члан 24.

Прилози и саставни делови овог уговора су:

- понуда Извођача бр. \_\_\_\_\_ од \_\_\_\_\_ 2017. године
- предмер радова са јединичним ценама
- динамички план

#### Члан 25.

Све евентуалне спорове уговорне стране ће решавати споразумно. Уколико до споразума не дође, уговара се надлежност стварно надлежног суда у Суботици.

#### Члан 26.

Овај уговор ступа на снагу даном потписа свих уговорних страна.

#### Члан 27.

Овај уговор је сачињен у четири једнака примерка, по два за сваку уговорну страну.

НАРУЧИОЦ  
ДОО „Парк Палић“

ИЗВОЂАЧ

---

---

**УРЕЂЕЊЕ И УРБАНО ОПРЕМАЊЕ ВЕЛИКОГ ПАРКА НА ПАЛИЋУ**

**ПРЕДМЕР И ПРЕДРАЧУН РАДОВА**

**ГЛАВНА СТАЗА км 0 + 000,00 - км 0+423,24 ширине 5,30 м**

**1 ПРИПРЕМНИ РАДОВИ**

<b>1.1. <u>Снимање</u></b>	<b>мера</b>	<b>количина јед.цена</b>	<b>износ</b>
1.1.1. Геодетско снимање за ископчавање положаја објеката на шеталишту (стаза, растиња, клупа, канделабра, темеља...). Обрачун паушално. Коначни обрачун се врши према стварно изведеним количинама.	пауш.	1,00	
1.1.2 Геодетско снимање свих инсталација објекта за потребе уноса података у републички катастар и технички пријем. У цену улази и израда техничке документације. Обрачун паушално. Коначни обрачун се врши према стварно изведеним количинама.	пауш.	1,00	

---

**ПРИПРЕМНИ РАДОВИ:**

**3. ЗЕМЉАНИ РАДОВИ**

**3.1. Ископи**

3.1.1. Ископ земље за постељицу пута са одвозом. Употребљив хумус за завршну обраду, уз преглед и сагласност стручног надзора, одвојити на посебну градилишну депонију. Обрачун по м<sup>3</sup> у природно збијеном стању, по 30x0,2. Коначни обрачун се врши према стварно изведеним количинама.(506,98 - 21,0x5,30 +20x2,5)x0,35

м<sup>3</sup> 155,99

### **3.2. Банкине**

3.2.1. Набавка превоз и израда банке земљом из ископа. Рад обухвата разастирање, планирање, квашење и збијање материјала по пројекту и датим kotaма. Обрачун по м<sup>3</sup> Коначан обрачун се врши према стварно изведеним количинама. 158,95

м<sup>3</sup> 158,95

3.2.2. Планирање банке, равних површина и косина са тачношћу ±3цм а према пројектним kotaма и нагибима. У цену улази и просечан ископ од 0,05 м<sup>3</sup>/м са транспортом до 50 м. Обрачун по м<sup>2</sup> испланиране површине Коначан обрачун се врши према стварно изведеним количинама. 425×2×1,15

м<sup>2</sup> 980,00

### **3.3. Постељица**

3.3.1. Уређење плануа доњег строја (постељице) са финим планирањем и набијањем до прописане збијености. Одступања коте постељице од пројектованих могу бити ±2цм. Целокупна постељица мора бити механички стабилизована. Коте на појединим мерним местима одредити нивелманским инструментом а места одређује надзорни орган. Обрачун по м<sup>2</sup>. Коначан обрачун се врши према стварно изведеним количинама. 0,25×381,5 +506,98 -21,0×5,30 +20×2,5

м<sup>2</sup> 541,06

### **3.4. Трава**

3.4.1. Набавка и сејање траве на претходно припремљену и нивелисану подлогу. Обрачун по м<sup>2</sup> посејане траве. Коначан обрачун се врши према стварно изведеним количинама.

м<sup>2</sup> 980,00

---

**ЗЕМЉАНИ РАДОВИ:**

#### 4. КОЛОВОЗНА КОНСТРУКЦИЈА

##### 4.1. Насипање и набијање

4.4.1. Набавка, довоз, насипање и набијање тампона од песка, испод пешачких стаза, дебљине 20цм. Песак насути у једном слоју и набијати машинским путем до постизања потребне збијености од  $M_c=30$  Мпа. Насипање извести у свему према пројекту и датим kotaма. Коте насутог тампона контролисати нивелационим инструментом. Обрачун по  $m^3$ . Коначан обрачун се врши према стварно изведеним количинама.  $541,06 \times 0,2$

$m^3$  108,21

4.4.2. Набавка, довоз, насипање и набијање тампона од туцаника, испод пешачких стаза, дебљине 10цм. Туцаник насути у једном слоју и набијати машинским путем до постизања потребне збијености од  $M_c=50$  Мпа. Насипање извести у свему према пројекту и датим kotaма, уз фино планирање по висини  $\pm 1$ цм. Коте насутог тампона контролисати нивелационим инструментом. Обрачун по  $m^3$ . Коначан обрачун се врши према стварно изведеним количинама.  $.71,89 (506,98 - 21,0 \times 5,30 + 20 \times 2,5) \times 0,15$

$m^3$  154,64

4.4.3. Набавка, довоз, насипање и набијање тампона од агрегата (4-8 мм), испод пешачке променаде, као слој за изравнавање дебљине 3цм. Агрегат насути у једном слоју и набијати машинским путем до постизања потребне збијености од  $M_c=60$  Мпа. Насипање извести према пројекту и датим kotaма, уз фино планирање по висини  $\pm 1$ цм. Коте насутог тампона контролисати нивелационим инструментом. Обрачун по  $m^3$  тампон у збијеном стању Коначан обрачун се врши према стварно изведеним количинама.  $(381,5 \times 5,30 + (-381,5 - 0 + 423,24,41) \times 8 + 506,98 - 21,0 \times 5,30 + 20 \times 2,5) \times 0,03$

$m^3$  84,05

---

#### КОЛОВОЗНА КОНСТРУКЦИЈА

## 5. ПОДОПОЛАГАЧКИ РАДОВИ

### 5.1. Стазе

5.1.1. Набавка и постављање клинкер плоча за пешачке стазе, диманзија 20x10x5,2 цм у жутој и црвеној бој( приближно 20% жутих 80црвених). Клинкер плоче правилно нивелисати и сложити у слогу по пројекту и детаљима. Положене клинкер плоче треба уваљати лаким статичким ваљком у два правца. Спојнице испунити речним песком (0-2 мм) и то пре вибрирања, а плоче очистити. У цену улази, испуна спојница, сва потребна сечења и украјања плоча. Пре набавке клинкер плоча обавезно затражити од произвођача све потребне атесте и доставити на увид стручном надзору. Атести морају бити ускладу са важећим ЈУС стандардима. Обрачун по м<sup>2</sup>. Коначан обрачун се врши према стварно изведеним количинама.  $381,5 \times 5,30 + (-381,5 - 0 + 423.24,41) \times 8 + 506,98 - 21,0 \times 5,30 + 20 \times 2,5 - 423,25 \times 0,4 =$

м<sup>2</sup> 2632,25

5.1.2. Набавка и постављање бетонских плоча водиља за слепе особе, диманзија 20x20x6 цм у црвеној боји. плоче се постављају по ширини правилно нивелисати и сложити у слогу по пројекту и детаљима. Положене бетонске плоче треба уваљати лаким статичким ваљком у два правца. Спојнице испунити речним песком (0-2 мм) и то пре вибрирања, а плоче очистити. У цену улази, испуна спојница, сва потребна сечења и украјања плоча. Пре набавке бетонских плоча водиља обавезно затражити од произвођача све потребне атесте и доставити на увид стручном надзору. Атести морају бити ускладу са важећим СРПС стандардима. Обрачун по м' ширине 20 цм Коначан обрачун се врши према стварно изведеним количинама.

м 850,00

## 5.2. Ивичњаци

- 5.2.1. Набавка и постављање клинкер ивичњака, пресека 20x6.1 цм. Извршити ископ за ивичњаке 0,02 м<sup>3</sup>/м Ивичњеке поставити у слој бетона МБ 15 у колићини од 0,02 м<sup>3</sup>/м , који улази у обрачун позиције. Спојнице ширине 1 цм фуговати цементним малтером у размери 1:3. Висински и ситуациони положај ивичњака мора бити у складу са пројектом. У цену улазе и сва потребна сечења ивичњака. Уграђивати се могу само здрави и неоштећени ивичњаци. Пре набавке ивичњака доставити на увид стручном надзору све одговарајуће атесте за примењене клинкер ивичњаке, којји морају бити у складу са важећим ЈУС стандардима. Обрачун по м'. Коначан обрачун се врши према стварно изведеним количинама. 423,5×2+101-2×21+20×4,5

м' 1.012,00

### Клупе и корпе

1. Испорука и монтажа стилске клупе на претходно израђене бетонске темеље. Метални носачи су од сивог лива СЛ-20, седиште и наслон су од чамовине причвршћени завртњима М8 све офарбано два пута основном бојом и завршном мат белом бојом (скица и слика у прилогу). Обрачун по ком набављене и постављене клупе заједно са темељима од бетона МБ30

ком 12,00

2. Испорука и монтажа корпе за отпатке на претходно израђене бетонске темеље са анкерима 4 ком. Фи 12/М12 мм. Димензија корпе је: висина 520 мм, пречник корпе 450 мм, израђене од перфорираног и поцинкованог лима д=0.5 мм. Корпа се монтира на металну конструкцију израђене од профилних челичних цеви, све офарбано два пута основном и завршном мат белом бојом (скица и слика у прилогу). Обрачун по ком набављене и постављене корпе за отпатке заједно са темељима од бетона МБ30

ком 12,00

---

### ПОДОПОЛАГАЧКИ РАДОВИ:



**Рекапитулација Главна стаза км 0+000,00 - км 0+ 423,24 ширине 5,30 м**

1.	<b>ПРИПРЕМНИ РАДОВИ</b>	
3.	<b>ЗЕМЉАНИ РАДОВИ</b>	
4.	<b>КОЛОВОЗНА КОНСТРУКЦИЈА</b>	
5.	<b>ПОДОПОЛАГАЧКИ РАДОВИ</b>	
	<b>СВЕГА РАДОВИ</b>	
	<b>ПДВ 20%</b>	
	<b>УКУПНО:</b>	

**СТАЗА - 3 км 0+000,00- км 0+323,20**

**1 ПРИПРЕМНИ РАДОВИ**

<b>1.1. <u>Снимање</u></b>	<b>мера</b>	<b>количина</b>	<b>јед.цена</b>	<b>износ</b>
1.1.1. Геодетско снимање за исколчавање положаја објеката на шеталишту (стаза, растиња, клупа, канделабра, темеља...). Обрачун паушално. Коначни обрачун се врши према стварно изведеним количинама.	пауш.		1,00	
1.1.2 Геодетско снимање свих инсталација објекта за потребе уноса података у републички катастар и технички пријем. У цену улази и израда техничке документације. Обрачун паушално. Коначни обрачун се врши према стварно изведеним количинама.	пауш.		1,00	

**ПРИПРЕМНИ РАДОВИ:**

**3. ЗЕМЉАНИ РАДОВИ**

**3.1. Ископи**

3.1.1. Ископ земље за постељицу пута са одвозом. Употребљив хумус за завршну обраду, уз преглед и сагласност стручног надзора, одвојити на посебну градилишну депонију. Обрачун по м<sup>3</sup> у природно збијеном стању, по 30х0,2. Коначни обрачун се врши према стварно изведеним количинама. (384,97+929,2\*0,03

м<sup>3</sup>            412,85

### 3.2. Банкине

3.2.1. Набавка превоз и израда банке земљом из ископа. Рад обухвата разастирање, планирање, квашење и збијање материјала по пројекту и датим kotaма. Обрачун по м<sup>3</sup> 590\*2\*0,15. Коначан обрачун се врши према стварно изведеним количинама.

м<sup>3</sup> 8,70

3.2.2. Планирање банке, равних површина и косина са тачношћу ±3цм а према пројектним kotaма и нагибима. У цену улази и просечан ископ од 0,05 м<sup>3</sup>/м са транспортом до 50 м. Обрачун по м<sup>2</sup> испланиране површине Коначан обрачун се врши према стварно изведеним количинама.

м<sup>2</sup> 929,16

### 3.3. Постељица

3.3.1. Уређење планума доњег строја (постељице) са финим планирањем и набијањем до прописане збијености. Одступања коте постељице од пројектованих могу бити ±2цм. Целокупна постељица мора бити механички стабилизована. Коте на појединим мерним местима одредити нивелманским инструментом а места одређује надзорни орган. Обрачун по м<sup>2</sup>. Коначан обрачун се врши према стварно изведеним количинама.  $323,2*2,55+50*0,50+20*4,0$

м<sup>2</sup> 929,20

### 3.4. Трава

3.4.1. Набавка и сејање траве на претходно припремљену и нивелисану подлогу. Обрачун по м<sup>2</sup> посејане траве. Коначан обрачун се врши према стварно изведеним количинама.

м<sup>2</sup> 929,16

---

**ЗЕМЉАНИ РАДОВИ:**

#### 4. КОЛОВОЗНА КОНСТРУКЦИЈА

##### 4.1. Насипање и набијање

4.4.1. Набавка, довоз, насипање и набијање тампона од песка, испод пешачких стаза, дебљине 15 цм. Песак насути у једном слоју и набијати машинским путем до постизања потребне збијености од  $M_s=30$  Мпа. Насипање извести у свему према пројекту и датим kotaма. Коте насутог тампона контролисати нивелационим инструментом. Обрачун по  $m^3 \cdot 30 \cdot 0,15$ . Коначан обрачун се врши према стварно изведеним количинама.  $929,20 \cdot 0,15$

$m^3$  139,38

4.4.2. Набавка, довоз, насипање и набијање тампона од туцаника, испод пешачких стаза, дебљине 10 цм. Туцаник насути у једном слоју и набијати машинским путем до постизања потребне збијености од  $M_s=50$  Мпа. Насипање извести у свему према пројекту и датим kotaма, уз фино планирање по висини  $\pm 1$  цм. Коте насутог тампона контролисати нивелационим инструментом. Обрачун по  $m^3$ . Коначан обрачун се врши према стварно изведеним количинама.  $(323,2 \cdot 2,34 + 50 \cdot 0,50 + 20 \cdot 4,0)$

$m^3$  129,20

4.4.3. Набавка, довоз, насипање и набијање тампона од агрегата (4-8 мм), испод пешачке променаде, као слој за изравнавање дебљине 3 цм. Агрегат насути у једном слоју и набијати машинским путем до постизања потребне збијености од  $M_s=60$  Мпа. Насипање извести према пројекту и датим kotaма, уз фино планирање по висини  $\pm 1$  цм. Коте насутог тампона контролисати нивелационим инструментом. Обрачун по  $m^3$  тампон у збијеном стању. Коначан обрачун се врши према стварно изведеним количинама.  $(323,2 \cdot 2,34 + 50 \cdot 0,50 + 20 \cdot 4,0)$

$m^3$  25,84

---

#### КОЛОВОЗНА КОНСТРУКЦИЈА

## 5. ПОДОПОЛАГАЧКИ РАДОВИ

### 5.1. Стазе

- 5.1.1. Набавка и постављање клинкер плоча за пешачке стазе, диманзија 20x10x5,2 цм у жутој и црвеној боји приближно 20% жутих 80% црвених). Клинкер плоче правилно нивелисати и сложити у слогу по пројекту и детаљима. Положене клинкер плоче треба уваљати лаким статичким ваљком у два правца. Спојнице испунити речним песком (0-2 мм) и то пре вибрирања, а плоче очистити. У цену улази, испуна спојница, сва потребна сечења и украјања плоча. Пре набавке клинкер плоча обавезно затражити од произвођача све потребне атесте и доставити на увид стручном надзору. Атести морају бити ускладу са важећим ЈУС стандардима. Обрачун по м<sup>2</sup>. Коначан обрачун се врши према стварно изведеним количинама. ( 323,\*2,34+50\*0,50+20\*4,0 )

м<sup>2</sup> 929,20

### 5.2. Ивичњаци

- 5.2.1. Набавка и постављање клинкер ивичњака, пресека 20x6.1 цм. Извршити ископ за ивичњаке 0,02 м<sup>3</sup>/м Ивичњеке поставити у слој бетона МБ 15 у колићини од 0,02 м<sup>3</sup>/м , који улази у обрачун позиције. Спојнице ширине 1 цм фуговати цементним малтером у размери 1:3. Висински и ситуациони положај ивичњака мора бити у складу са пројектом. У цену улазе и сва потребна сечења ивичњака. Уграђивати се могу само здрави и неоштећени ивичњаци. Пре набавке ивичњака доставити на увид стручном надзору све одговарајуће атесте за примењене клинкер ивичњаке, којји морају бити у складу са важећим ЈУС стандардима. Обрачун по м'. Коначан обрачун се врши према стварно изведеним количинама. 104,31\*2+4\*4,5+3+10+3

м' 483,00

### ПОДОПОЛАГАЧКИ РАДОВИ:

**Рекапитулација СТАЗА - 3 км 0+000,00- км 0+323,20 ширине 2,40 м**

1.	<b>ПРИПРЕМНИ РАДОВИ</b>	
3.	<b>ЗЕМЉАНИ РАДОВИ</b>	
4.	<b>КОЛОВОЗНА КОНСТРУКЦИЈА</b>	
5.	<b>ПОДОПОЛАГАЧКИ РАДОВИ</b>	
	<b>СВЕГА РАДОВИ</b>	
	<b>ПДВ 20%</b>	
	<b>УКУПНО:</b>	

**ТРАСА ХЈ км 0+65,74 - км 0+138,29 ширине 4,30 м**

**1 ПРИПРЕМНИ РАДОВИ**

**1.1. Снимање**

*мера количина јед.цена износ*

1.1.1. Геодетско снимање за искољчавање положаја објеката на шеталишту (стаза, растиња, клупа, канделабра, темеља...). Обрачун паушално. Коначни обрачун се врши према стварно изведеним количинама.

пауш. 1,00

1.1.2 Геодетско снимање свих инсталација објекта за потребе уноса података у републички катастар и технички пријем. У цену улази и израда техничке документације. Обрачун паушално. Коначни обрачун се врши према стварно изведеним количинама.

пауш. 1,00

---

**ПРИПРЕМНИ РАДОВИ:**

### 3. ЗЕМЉАНИ РАДОВИ

#### 3.1. Ископи

3.1.1. Ископ земље за постељицу пута са одвозом. Употребљив хумус за завршну обраду, уз преглед и сагласност стручног надзора, одвојити на посебну градилишну депонију. Обрачун по м<sup>3</sup> у природно збијеном стању, по 30х0,2. Коначни обрачун се врши према стварно изведеним количинама. (5\*2,5+10\*3,0)\*0,10

м<sup>3</sup> 8,50

#### 3.2. Банкине

3.2.1. Набавка превоз и израда банке земљом из ископа. Рад обухвата разастирање, планирање, квашење и збијање материјала по пројекту и датим котама. Обрачун по м<sup>3</sup>. Коначан обрачун се врши према стварно изведеним количинама.

м<sup>3</sup> 37,65

3.2.2. Планирање банке, равних површина и косина са тачношћу ±3цм а према пројектним котама и нагибима. У цену улази и просечан ископ од 0,05 м<sup>3</sup>/м са транспортом до 50 м. Обрачун по м<sup>2</sup> испланиране површине 590\*2 . Коначан обрачун се врши према стварно изведеним количинама.

м<sup>2</sup> 171,25

#### 3.3. Постељица

3.3.1. Уређење плануа доњег строја (постељице) са финим планирањем и набијањем до прописане збијености. Одступања коте постељице од пројектованих могу бити ±2цм. Целокупна постељица мора бити механички стабилизована. Коте на појединим мерним местима одредити нивелманским инструментом а места одређује надзорни орган. Обрачун по м<sup>2</sup> . Коначан обрачун се врши према стварно изведеним количинама. 0,25×381,5 +506,98 - 21,0×5,30 +20×2,5

м<sup>2</sup> 59,63

### 3.4. Трава

- 3.4.1. Набавка и сејање траве на претходно припремљену и нивелисану подлогу. Обрачун по м<sup>2</sup> посејане траве. Коначан обрачун се врши према стварно изведеним количинама.

м<sup>2</sup> 171,25

---

### ЗЕМЉАНИ РАДОВИ:

## 4. **КОЛОВОЗНА КОНСТРУКЦИЈА**

### 4.1. Насипање и набијање

- 4.4.1. Набавка ,довоз,насипање и набијање тампона од песка, испод пешачких стаза, дебљине 20цм. Песак насути у једном слоју и набијати машинским путем до постизања потребне збијености од Мс=30 Мпа. Насипање извести у свему према пројекту и датим kotaма. Коте насутог тампона контролисати нивелационим инструментом. Обрачун по м<sup>3</sup> . Коначан обрачун се врши према стварно изведеним количинама.

м<sup>3</sup> 8,5

- 4.4.2. Набавка, довоз,насипање и набијање тампона од туцаника, испод пешачких стаза, дебљине 10цм. Туцаник насути у једном слоју и набијати машинским путем до постизања потребне збијености од Мс=50 Мпа. Насипање извести у свему према пројекту и датим kotaма, уз фино планирање по висини ±1цм. Коте насутог тампона контролисати нивелационим инструментом. Обрачун по м<sup>3</sup>. Коначан обрачун се врши према стварно изведеним количинама.  $37,03 + (5 \times 2,5 + 10 \times 3,0) \times 0,10$

м<sup>3</sup> 44,28

4.4.3. Набавка, довоз, насипање и набијање тампона од агрегата (4-8 мм), испод пешачке променаде, као слој за изравнавање дебљине 3цм. Агрегат насути у једном слоју и набијати машинским путем до постизања потребне збијености од  $M_s=60$  Мпа. Насипање извести према пројекту и датим kotaма, уз фино планирање по висини  $\pm 1$ цм. Коте насутог тампона контролисати нивелационим инструментом. Обрачун по  $m^3$  тампон у збијеном стању  $(2520 \cdot x 0,03$ . Коначан обрачун се врши према стварно изведеним количинама.  $((139.29-65,74) \times 4,30 + 5 \times 2,5 + 10 \times 3,0)) \times 0,03$

$m^3$  17,79

---

**КОЛОВОЗНА КОНСТРУКЦИЈА**

**5. ПОДОПОЛАГАЧКИ РАДОВИ**

**5.1. Стазе**

5.1.1. Набавка ји.постављање клинкер плоча за пешачке стазе, диманзија 20x10x5,2 цм у жутој и црвеној бој( приближно 20% жутих 80црвених). Клинкер плоче правилно нивелисати и сложити у слогу по пројекту и детаљима. Положене клинкер плоче треба уваљати лаким статичким ваљком у два правца. Спојнице испунити речним песком (0-2 мм) и то пре вибрирања, а плоче очистити. У цену улази, испуна спојница, сва потребна сечења и украјања плоча. Пре набавке клинкер плоча обавезно затражити од произвођача све потребне атесте и доставити на увид стручном надзору. Атести морају бити ускладу са важећим ЈУС стандардима. Обрачун по  $m^2$ . Коначан обрачун се врши према стварно изведеним количинама.  $((139.29-65,74) \times 4,30 + 5 \times 2,5 + 10 \times 3,0)) \times 0,03$

$m^2$  358,77



5.1.2. Набавка и постављање бетонских плоча водиља за следеће особе, диманзија 20x20x6 цм у црвеној боји. плоче се постављају по ширини правилно нивелисати и сложити у слогу по пројекту и детаљима. Положене бетонске плоче треба уваљати лаким статичким ваљком у два правца. Спојнице испунити речним песком (0-2 мм) и то пре вибрирања, а плоче очистити. У цену улази, испуна спојница, сва потребна сечења и украјања плоча. Пре набавке бетонских плоча водиља обавезно затражити од произвођача све потребне атесте и доставити на увид стручном надзору. Атести морају бити ускладу са важећим СРПС стандардима. Обрачун по м' ширине 20 цм Коначан обрачун се врши према стварно изведеним количинама.

м 148,00

## 5.2. Ивичњаци

5.2.1. Набавка и постављање клинкер ивичњака, пресека 20x6.1 цм. Извршити ископ за ивичњаке 0,02 м<sup>3</sup>/м Ивичњеке поставити у слој бетона МБ 15 у колићини од 0,02 м<sup>3</sup>/м, који улази у обрачун позиције. Спојнице ширине 1 цм фуговати цементним малтером у размери 1:3. Висински и ситуациони положај ивичњака мора бити у складу са пројектом. У цену улазе и сва потребна сечења ивичњака. Уграђивати се могу само здрави и неоштећени ивичњаци. Пре набавке ивичњака доставити на увид стручном надзору све одговарајуће атесте за примењене клинкер ивичњаке, којји морају бити у складу са важећим ЈУС стандардима. Обрачун по м'. Коначан обрачун се врши према стварно изведеним количинама. 423,5×2+101-2×21+20×4,5

м' 175,00

---

### ПОДОПОЛАГАЧКИ РАДОВИ:

*Рекапитулација траса ХЈ км 0+65,74- км 0+ 138,29 ширине 4,30 м*

1.	<b>ПРИПРЕМНИ РАДОВИ</b>	
3.	<b>ЗЕМЉАНИ РАДОВИ</b>	
4.	<b>КОЛОВОЗНА КОНСТРУКЦИЈА</b>	
5.	<b>ПОДОПОЛАГАЧКИ РАДОВИ</b>	
	<b>СВЕГА РАДОВИ</b>	
	<b>ПДВ 20%</b>	
	<b>УКУПНО:</b>	

*ТРАСА ЛП КМ 0+000,00- КМ 0+ 080,93 ширине 4,00 м*

**1 ПРИПРЕМНИ РАДОВИ**

<b>1.1. <u>Снимање</u></b>	<b>мера</b>	<b>количина</b>	<b>јед.цена</b>	<b>износ</b>
1.1.1. Геодетско снимање за исколчавање положаја објеката на шеталишту (стаза, растиња, клупа, канделабра, темеља...). Обрачун паушално. Коначни обрачун се врши према стварно изведеним количинама.	пауш.		1,00	
1.1.2 Геодетско снимање свих инсталација објекта за потребе уноса података у републички катастар и технички пријем. У цену улази и израда техничке документације. Обрачун паушално. Коначни обрачун се врши према стварно изведеним количинама.	пауш.		1,00	

**ПРИПРЕМНИ РАДОВИ:**

**3. ЗЕМЉАНИ РАДОВИ**

**3.1. Ископи**

3.1.1. Ископ земље за постељицу пута са одвозом. Употребљив хумус за завршну обраду, уз преглед и сагласност стручног надзора, одвојити на посебну градилишну депонију. Обрачун по м<sup>3</sup> у природно збијеном стању, по 30x0,2. Коначни обрачун се врши према стварно изведеним количинама.

м<sup>3</sup> 2,00

### 3.2. Банкине

3.2.1. Набавка превоз и израда банке земљом из ископа. Рад обухвата разастирање, планирање, квашење и збијање материјала по пројекту и датим kotaма. Обрачун по м<sup>3</sup> Коначан обрачун се врши према стварно изведеним количинама.

м<sup>3</sup> 21,25

3.2.2. Планирање банке, равних површина и косина са тачношћу ±3цм а према пројектним kotaма и нагибима. У цену улази и просечан ископ од 0,05 м<sup>3</sup>/м са транспортом до 50 м. Обрачун по м<sup>2</sup> испланиране површине Коначан обрачун се врши према стварно изведеним количинама.

м<sup>2</sup> 180,00

### 3.3. Постељица

3.3.1. Уређење планума доњег строја (постељице) са финим планирањем и набијањем до прописане збијености. Одступања коте постељице од пројектованих могу бити ±2цм. Целокупна постељица мора бити механички стабилизована. Коте на појединим мерним местима одредити нивелманским инструментом а места одређује надзорни орган. Обрачун по м<sup>2</sup>. Коначан обрачун се врши према стварно изведеним количинама

м<sup>2</sup> 45,00

### 3.4. Трава

3.4.1. Набавка и сејање траве на претходно припремљену и нивелисану подлогу. Обрачун по м<sup>2</sup> посејане траве. Коначан обрачун се врши према стварно изведеним количинама.

м<sup>2</sup> 180,00

---

**ЗЕМЉАНИ РАДОВИ:**

#### 4. КОЛОВОЗНА КОНСТРУКЦИЈА

##### 4.1. Насипање и набијање

4.4.1. Набавка ,довоз,насипање и набијање тампона од песка, испод пешачких стаза, дебљине 20цм. Песак насути у једном слоју и набијати машинским путем до постизања потребне збијености од  $M_c=30$  Мпа. Насипање извести у свему према пројекту и датим kotaма. Коте насутог тампона контролисати нивелационим инструментом. Обрачун по  $m^3$  . Коначан обрачун се врши према стварно изведеним количинама.  $18,77+(14,8 \times 3,0 + 15,32 + 2,24) \times 0,1$

$m^3$  25,00

4.4.2. Набавка, довоз,насипање и набијање тампона од туцаника, испод пешачких стаза, дебљине 10цм. Туцаник насути у једном слоју и набијати машинским путем до постизања потребне збијености од  $M_c=50$  Мпа. Насипање извести у свему према пројекту и датим kotaма, уз фино планирање по висини  $\pm 1$ цм. Коте насутог тампона контролисати нивелационим инструментом. Обрачун по  $m^3$ . Коначан обрачун се врши према стварно изведеним количинама.  $37,03 + (5 \times 2,5 + 10 \times 3,0) \times 0,10$

$m^3$  44,28

4.4.3. Набавка, довоз,насипање и набијање тампона од агрегата (4-8 мм), испод пешачке променаде, као слој за изравнавање дебљине 3цм. Агрегат насути у једном слоју и набијати машинским путем до постизања потребне збијености од  $M_c=60$  Мпа. Насипање извести према пројекту и датим kotaма, уз фино планирање по висини  $\pm 1$ цм. Коте насутог тампона контролисати нивелационим инструментом. Обрачун по  $m^3$  тампон у збијеном стању (2520.  $\times 0,03$ . Коначан обрачун се врши према стварно изведеним количинама.  $(80,93 \times 4 + 14,8 \times 3 + 15,32 + 2,24) \times 0,03$

$m^3$  11,57

---

**КОЛОВОЗНА КОНСТРУКЦИЈА**

## 5. ПОДОПОЛАГАЧКИ РАДОВИ

### 5.1. Стазе

- 5.1.1. Набавка и постављање клинкер плоча за пешачке стазе, диманзија 20x10x5,2 цм у жутој и црвеној бој( приближно 20% жутих 80црвених). Клинкер плоче правилно нивелисати и сложити у слогу по пројекту и детаљима. Положене клинкер плоче треба уваљати лаким статичким ваљком у два правца. Спојнице испунити речним песком (0-2 мм) и то пре вибрирања, а плоче очистити. У цену улази, испуна спојница, сва потребна сечења и украјања плоча. Пре набавке клинкер плоча обавезно затражити од произвођача све потребне атесте и доставити на увид стручном надзору. Атести морају бити ускладу са важећим ЈУС стандардима. Обрачун по м<sup>2</sup>. Коначан обрачун се врши према стварно изведеним количинама  $80,93 \times 4 + 14,8 \times 3 + 15,32 + 2,24$

м<sup>2</sup> 385,68

- 5.1.2. Набавка и постављање бетонских плоча водиља за слепе особе, диманзија 20x20x6 цм у црвеној боји. плоче се постављају по ширини правилно нивелисати и сложити у слогу по пројекту и детаљима. Положене бетонске плоче треба уваљати лаким статичким ваљком у два правца. Спојнице испунити речним песком (0-2 мм) и то пре вибрирања, а плоче очистити. У цену улази, испуна спојница, сва потребна сечења и украјања плоча. Пре набавке бетонских плоча водиља обавезно затражити од произвођача све потребне атесте и доставити на увид стручном надзору. Атести морају бити ускладу са важећим СРПС стандардима. Обрачун по м' ширине 20 цм Коначан обрачун се врши према стварно изведеним количинама.

м 191,00

## 5.2. Ивичњаци

5.2.1. Набавка и постављање клинкер ивичњака, пресека 20x6.1 цм. Извршити ископ за ивичњаке 0,02 м<sup>3</sup>/м Ивичњеке поставити у слој бетона МБ 15 у колићини од 0,02 м<sup>3</sup>/м, који улази у обрачун позиције. Спојнице ширине 1 цм фуговати цементним малтером у размери 1:3. Висински и ситуациони положај ивичњака мора бити у складу са пројектом. У цену улазе и сва потребна сечења ивичњака. Уграђивати се могу само здрави и неоштећени ивичњаци. Пре набавке ивичњака доставити на увид стручном надзору све одговарајуће атесте за примењене клинкер ивичњаке, којји морају бити у складу са важећим ЈУС стандардима. Обрачун по м'. Коначан обрачун се врши према стварно изведеним количинама.

м' 205,00

### ПОДОПОЛАГАЧКИ РАДОВИ:

*Траса ЛП км 0+000,00- км 0+ 080,93, ширине 4,0 м*

1.	<b>ПРИПРЕМНИ РАДОВИ:</b>	
3.	<b>ЗЕМЉАНИ РАДОВИ</b>	
4.	<b>КОЛОВОЗНА КОНСТРУКЦИЈА</b>	
5.	<b>ПОДОПОЛАГАЧКИ РАДОВИ</b>	
	<b>СВЕГА РАДОВИ</b>	
	<b>ПДВ 20%</b>	
	<b>УКУПНО:</b>	

### **ЗБИРНА РЕКАПИТУЛАЦИЈА**

<b>1.</b>	<b>ГЛАВНА СТАЗА</b>	
<b>2.</b>	<b>СТАЗА - 3</b>	
<b>3.</b>	<b>ТРАСА ХЈ</b>	
<b>4.</b>	<b>ТРАСА ЛП</b>	
	<b>СВЕГА РАДОВИ</b>	
	<b>ПДВ 20%</b>	
	<b>УКУПНО РАДОВИ СА ПДВ</b>	

## Прилог

### Скица клупе

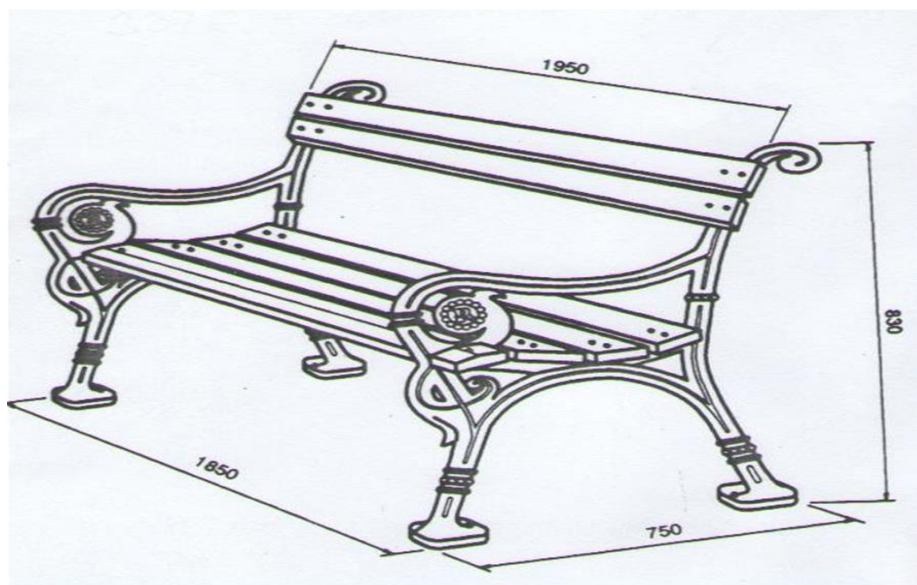

### Слика клупе





Скица корпе за отпатке

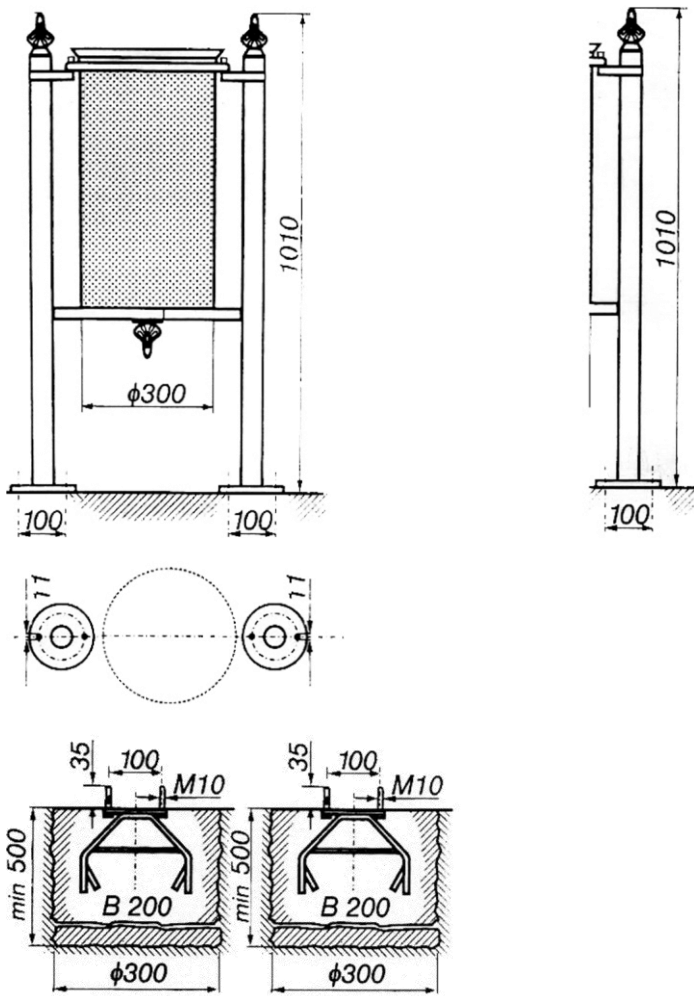

Слика корпе за отпатке

